

ΥΕΝ/ΚΕΣΕΝ
Δ/ΝΣΗ ΜΗΧΑΝΙΚΩΝ

ΣΗΜΕΙΩΣΕΙΣ ΜΗΧΑΝΙΚΗΣ ΡΕΥΣΤΩΝ

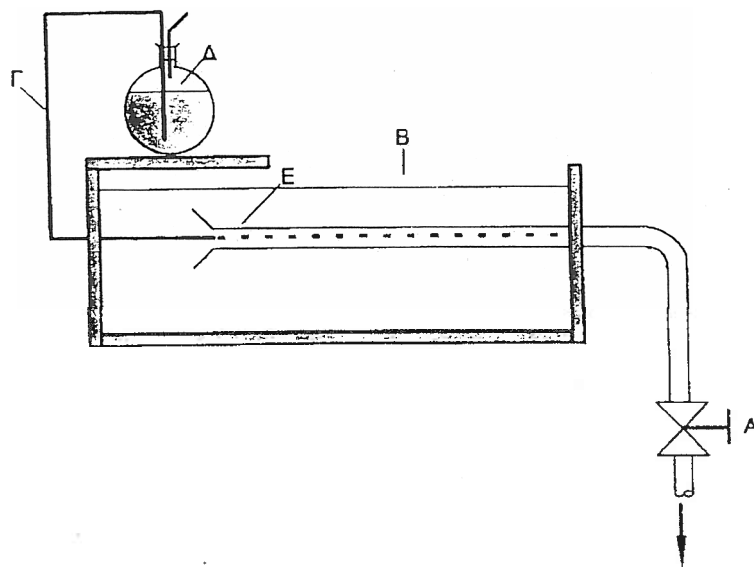

ΜΗΝΑ ΝΕΡΣΙΣΓΙΑΝ
Δρ. ΧΗΜΙΚΟΥ ΜΗΧΑΝΙΚΟΥ ΕΜΠ
ΚΑΘΗΓΗΤΗ ΚΕΣΕΝ ΜΗΧΑΝΙΚΩΝ

ΑΘΗΝΑ 2002

Πρόλογος

Οι σημειώσεις αυτές καλύπτουν τη διδακτέα ύλη της Μηχανικής των Ρευστών, όπως αυτή αναφέρεται στο αναλυτικό πρόγραμμα του ΥΕΝ για το ΚΕΣΕΝ Μηχανικών.

Σκοπός των σημειώσεων αυτών είναι να μελετηθούν οι αρχές και οι κύριες εφαρμογές της Μηχανικής των Ρευστών. Για το λόγο αυτό σε κάθε κεφάλαιο δίνεται έμφαση στις θεωρητικές γνώσεις που ερμηνεύουν τα διάφορα φαινόμενα που συμβαίνουν κατά την ροή των ρευστών.

Για την ευχερέστερη κατανόηση του αντικειμένου έχουν συμπεριληφθεί αντιπροσωπευτικές λυμένες ασκήσεις και προβλήματα. Η επιλογή και η παρουσίαση των ασκήσεων έγινε με τέτοιο τρόπο ώστε να παρέχεται η δυνατότητα συστηματικής μελέτης της θεωρίας και κατανόησης της τεχνικής επίλυσης.

Θεωρώ καθήκον μου να τονίσω ότι δέχομαι κάθε καλόπιστη υπόδειξη σχετικά με την εργασία αυτή.

Αθήνα 2002

Μηνάς Νερσισιγιάν

Περιεχόμενα

Πρόλογος

Κεφ. 1	Εισαγωγικές Έννοιες και Ορισμοί.....	1
1-1	Έννοια του Ρευστού από Τεχνική Άποψη.....	1
1-2	Η Υπόθεση του Συνεχούς Μέσου.....	2
1-3	Ιδιότητες των Ρευστών.....	2
	Πυκνότητα.....	2
	Ιξώδες και Συνεκτικότητα.....	4
	Πίεση των Ρευστών.....	9
	Μεταβολές της Πίεσης στα Ρευστά.....	9
	Ύψος της Πίεσης.....	10
	Διαφορά Πίεσης.....	10
	Μέτρο Ελαστικότητας.....	11
1-4	Παραδείγματα.....	11
	Προβλήματα.....	12
Κεφ. 2	Υδροστατικές Δυνάμεις σε Επίπεδες Επιφάνειες.....	14
2-1	Εισαγωγή.....	14
2-2	Δυνάμεις Ρευστών σε Επίπεδες Επιφάνειες.....	15
2-3	Παραδείγματα.....	17
	Προβλήματα.....	19
Κεφ. 3	Βασικές Εξισώσεις της Ροής των Ρευστών.....	20
3-1	Εισαγωγή.....	20
3-2	Είδη Ροής.....	20
	Μονοδιάστατη, Δυσδιάστατη και Τρισδιάστατη Ροή.....	20
	Μη Μόνιμη Ροή.....	21
	Μόνιμη Ροή.....	21
	Άτριβη και Ιξώδης Ροή.....	21
	Αστρόβιλη Ροή.....	21
	Στρωτή και Τυρβώδη Ροή.....	22
	Ασυμπιεστή Ροή.....	22
	Συμπιεστή Ροή.....	22
	Ροϊκή Γραμμή.....	23
	Ροϊκός Σωλήνας.....	23
3-3	Ισοζύγιο Μάζας κατά Μήκος Ροϊκού Σωλήνα-Εξίσωση της Συνέχειας.....	23

3-4	Εξίσωση Bernoulli.....	24
	Παρατηρήσεις.....	27
3-5	Στατική, Υδροστατική και Δυναμική Πίεση.....	28
3-6	Υγρος Πίεσης, Ταχύτητας και Θέσης.....	28
3-7	Γραμμή Ενέργειας και Πιεζομετρική Γραμμή Αρθής Ροής.....	29
3-8	Ισχύς.....	29
3-9	Παραδείγματα.....	35
	Προβλήματα.....	37
Κεφ. 4 Ροή Μέσα σε Αγωγούς.....		
4-1	Εισαγωγή.....	37
4-2	Γενικά περί Αγωγών.....	37
4-3	Τραχύτητα Εμφανείων.....	38
4-4	Απόσταση Ενέργειας σε Αγωγούς Κυκλικής Διατομής.....	38
4-5	Δευτερεύουσες Απόστατες Ενέργειας.....	40
4-6	Το φαινόμενο της Σηπλάωσης.....	41
4-7	Συστήματα Σωληνώσεων – Τροποποίηση της Εξίσωσης Bernoulli.....	43
4-8	Γενική Εξίσωση Ενέργειας για Ασυμπίεστη Ροή.....	44
4-9	Εφαρμογή του Θεωρήματος Bernoulli.....	45
4-10	Παραδείγματα.....	49
	Προβλήματα.....	49
Κεφ. 5 Όργανα Μέτρησης της Πίεσης και της Ροής.....		
5-1	Εισαγωγή.....	51
5-2	Μέτρηση της Πίεσης – Διαφορικό Μανόμετρο.....	51
5-3	Μέτρηση της Ροής – Μετρητής Venturi.....	53
	Βιβλιογραφία.....	56

Εισαγωγικές Έννοιες και Ορισμοί

1-1 Έννοια του Ρευστού από Τεχνική Άποψη

Από τεχνική άποψη, τα υλικά σώματα ταξινομούνται σε δύο βασικές κατηγορίες: τα *ρευστά* και τα *στερεά*. Κριτήριο για την ταξινόμηση αυτή είναι ο τρόπος με τον οποίο αντιδρούν τα διάφορα υλικά όταν υφίστανται την επίδραση διαμητρικής τάσης*. Έτσι ως *ρευστά* σώματα χαρακτηρίζονται τα υλικά τα οποία υπό τη επίδραση διαμητρικής τάσης (*σοδηήποτε μικρή και αν είναι*) *υφίστανται συνεχή παραμόρφωση (δηλαδή ρέουν)*.

Στο Σχ. 1-1 εικονίζονται δύο οριζόντιες πλάκες μεταξύ των οποίων περιέχεται ρευστό σε κατάσταση ηρεμίας. "Απομονώνουμε" προς εξέταση μια μικρή ποσότητα ρευστού που είναι σε κατάσταση ηρεμίας και η οποία έχει τη μορφή του ορθογώνιου παραλληλογράμμου (στοιχείο $AB\Gamma\Delta$). Έστω ότι σε μια χρονική στιγμή $t=0$, ασκείται στην επάνω πλάκα μια σταθερή διαμητρική δύναμη, F , η οποία μετατοπίζει την πλάκα αυτή παράλληλα προς το επίπεδο της. Η κάτω πλάκα παραμένει ακίνητη. Εξαιτίας της δράσης της δύναμης F , το στοιχείο $AB\Gamma\Delta$ του ρευστού παραμορφώνεται και, από ορθογώνιο που ήταν αρχικά, γίνεται "πλάγιογώνιο". Έτσι, τη χρονική στιγμή $t=t_1$, το θεωρούμενο στοιχείο έχει πάρει τη μορφή του πλάγιογώνιου $A_1B_1\Gamma_1\Delta_1$. Το ρευστό θα συνεχίσει να παραμορφώνεται όσο χρόνο διαρκεί η επίδραση της διαμητρικής δύναμης. Όταν



Σχ.1-1 Απεικόνιση της παραμόρφωσης ρευστού που βρίσκεται μεταξύ δύο οριζόντιων πλακών και υφίστανται την επίδραση σταθερής διαμητρικής δύναμης.

η επίδραση της διαμητρικής δύναμης F σταματήσει, το ρευστό παύει να κινείται, αλλά δεν εμφανίζει καμία τάση να επανέλθει στην αρχική του μορφή. Αντίθετα προς τα ρευστά, τα οποία δεν προβάλουν καμία αντίσταση στην αλλαγή της μορφής τους, τα *στερεά* σώματα, εξ ορισμού, μπορούν να αντισταθούν στην επίδραση διαμητρικής τάσης με στατική παραμόρφωση υπό

* *Διαμητρική τάση* ονομάζεται το πηλίκο μιας διαμητρικής (ή εφαπτομενικής) δύναμης που ασκείται πάνω σε μια επιφάνεια προς το εμβαδόν της επιφάνειας αυτής. Η διαμητρική δύναμη έχει διεύθυνση παράλληλη προς το επίπεδο της θεωρούμενης επιφάνειας.

την προμήθεση ότι η ασκούμενη τάση δεν υπερβαίνει το όριο ελαστικότητας του στερεού.

Γενικά τα πευστά διακρίνονται σε υγρά και αέρια. Η βασική διαφορά υγρών και αερίων είναι ότι, εξαιτίας των δυναμικών συνοχής που υπάρχουν στα υγρά, αυτά έχουν ορισμένο όγκο και μεταβαλλτό σχήμα, ενώ στα αέρια η έλκελη δύναμικών συνοχής οδηγεί στη μη ύαφξη όγκου και σχήματος οπότε και καταλαμβάνουν το χώρο που τους προσφέρονται.

1-2 Η Υπόθεση του Συνεχούς Μέσου

Τα πευστά αποτελούνται από μόρια τα οποία κινούνται συνεχώς, σε ακανόνιστες τροχιές προς όλες τις διευθύνσεις. Εξαιτίας της κίνησης αυτής, οι θέσεις και οι αποστάσεις μεταξύ των μορίων μεταβάλλονται συνεχώς, με αποτέλεσμα να επηρεάζεται το πλήθος των μορίων που περιέχονται κάθε χρονική στιγμή σε έναν ορισμένο όγκο πευστού. Το γεγονός αυτό καθιστά προβληματικό τον καθορισμό των ιδιοτήτων του πευστού σε ένα σημείο του χώρου. Για παράδειγμα, αν το πευστό θεωρηθεί ως *μοριακό μέσο*, η ταχύτητα του σε ένα ορισμένο σημείο του χώρου δεν μπορεί να προσδιοριστεί, αφού είναι μηδέν σε όλες τις χρονικές στιγμές, εκτός από εκείνες, κατά τις οποίες ένα μόριο διερχεται ακριβώς από το θεωρούμενο σημείο. Αντί δε είναι η ταχύτητα αυτού του συγκεκριμένου μορίου και όχι η μέση ταχύτητα των μορίων γύρω από το σημείο αυτό. Για να αποφύγουμε την απροσδιοριστία των ιδιοτήτων του πευστού, σε πρακτικά θέματα ποής των πευστών, το πευστό που θα μας απασχολήσει θα το θεωρήσουμε ότι είναι ένα *συνεχές μέσο* οηκιά ή ένα μέσο που δεν παρουσιάζει κενά μεταξύ των μορίων του και που οι ιδιότητες του μεταβάλλονται από σημείο σε σημείο κατά τρόπο συνεχή. Έτσι μία ενδιαφέρει να γνωρίζουμε τον μέσο όρο των τιμών των διαφόρων ιδιοτήτων του πευστού σε κάποιο σημείο της ποής και αυτές τις τιμές θεωρεί το μοντέλο του συνεχούς μέσου σαν τις τιμές των ιδιοτήτων του πευστού στο συγκεκριμένο σημείο.

1-3 Ιδιότητες των πευστών

ΠΥΚΝΟΤΗΤΑ

Πυκνότητα. ρ , ενός πευστού είναι ο λόγος της μάζας, m , του πευστού προς τον όγκο, V , που καταλαμβάνει αυτή στο χώρο.

$$\rho = m / V$$

(1-11)

Η μονάδα μέτρησης της πυκνότητας στο S.I. είναι kg/m^3 .

Το αντίστροφο της πυκνότητας (δηλαδή ο όγκος που καταλαμβάνει η μονάδα μάζας του πευστού) ονομάζεται *ειδικός όγκος*, v :

$$v = 1 / \rho = V / m$$

(1-2)

Η μονάδα μέτρησης του ειδικού όγκου στο S.I. είναι m^3/kg .

Μια άλλη εύχρηστη ιδιότητα, η οποία σχετίζεται με την πυκνότητα είναι το ειδικό βάρος. Ως *ειδικό βάρος*, γ , ορίζεται το γινόμενο της πυκνότητας, ρ , επί την τοπική επιτάχυνση της βαρύτητας, g :

$$\gamma = \rho g$$

(1-3)

Η μονάδα μέτρησης του ειδικού βάρους στο S.I. είναι N/m^3 .

Πολλές φορές χρησιμοποιείται και ο όρος σχετική πυκνότητα. Ως *σχετική πυκνότητα*, s , ορίζεται σαν το πηλίκο της μάζας της ουσίας προς τη μάζα ίσου όγκου ουσίας που λαμβάνεται ως μέτρο σύγκρισης, στις ίδιες συνθήκες. Τα στερεά και τα υγρά αναφέρονται στο νερό (στους 4°C) ως μέτρο σύγκρισης, ενώ τα αέρια αναφέρονται στον αέρα αναλαγμένο από CO_2 και H_2 (στους 0°C και πίεση μιας ατμόσφαιρας). Από τον ορισμό προκύπτει ότι για τα στερεά και υγρά ισχύει:

$$S_{\text{σχετικός}} = \frac{m_{\text{σώματος}}}{m_{\text{του υγρού νερού}}} = \frac{\rho_{\text{σώματος}}}{\rho_{\text{νερού}}} \quad (1-4)$$

Η πυκνότητα των πευστών εξαρτάται γενικώς από την πίεση και τη θερμοκρασία. Η εξάρτηση αυτή εκφράζεται ποσοτικά με το *μέτρο συμπεστότητας* και το *συντελεστή κυβικής διαστολής*.

Το *μέτρο συμπεστότητας*, k , ενός πευστού εκφράζει τη σχετική μεταβολή της πυκνότητας του πευστού η οποία προέρχεται από τη μεταβολή της πίεσης υπό σταθερή θερμοκρασία και η μονάδα μέτρησης του στο S.I., είναι το Pa^{-1} . Το μέτρο συμπεστότητας ενός υλικού είναι το αντίστροφο του *μέτρου ελαστικότητας*, E , το οποίο χρησιμοποιείται κυρίως στη Μηχανική.

Ο *συντελεστής κυβικής διαστολής*, β , ενός πευστού εκφράζει τη σχετική μεταβολή της πυκνότητας του πευστού η οποία προέρχεται από τη μεταβολή της θερμοκρασίας υπό σταθερή πίεση και η μονάδα μέτρησης του στο S.I., είναι το K^{-1} . Η αύξηση της θερμοκρασίας υπό σταθερή πίεση προκαλεί μείωση της πυκνότητας του πευστού (εξάίρεση στον κανόνα αυτό αποτελεί το νερό στην περιοχή μεταξύ 0°C και 4°C).

Άλλες τεχνικές εφαρμογές, ενδιαφέρουν κυρίως οι τιμές του μέτρου συμπεστότητας των πευστών σε συνήθως συνθήκες (1 atm και 20°C). Επειδή στα υγρά στις συνθήκες αυτές οι τιμές των μεγεθών k και β είναι πολύ μικρές, οι μεταβολές της πυκνότητας των υγρών μπορεί να θεωρηθούν αμελητέες. Η άκρση αυτή οδηγεί στην παραδοχή ότι, σε συνήθως συνθήκες, τα υγρά είναι *ασυμπίεστα*. Η παραδοχή του ασυμπίεστου υγρού δεν ισχύει σε περιπτώσεις όπου έχουμε απότομες ή μεγάλες μεταβολές πίεσης (όπως, π.χ., στις υδροδυναμικές μηχανές και τα υδροδυναμικά συστήματα πέδησης). Στις περιπτώσεις αυτές, οι

μεταβολής της πυκνότητας των υγρών είναι σημαντικές και δεν μπορούν να αγνοηθούν.

Αντίθετα προς την πυκνότητα των υγρών, η πυκνότητα των αερίων εξαρτάται σε σημαντικό βαθμό από την πίεση και τη θερμοκρασία. Για τα *πίεζα αέρια* η εξάρτηση αυτή δίνεται από την καταστατική εξίσωση:

$$P = \rho R^* T \tag{1-5}$$

όπου, P είναι η πίεση, ρ η πυκνότητα, T η απόλυτη θερμοκρασία και R* η ειδική σταθερά του αερίου που ισούται με το λόγο της γενικούμιας σταθεράς, R, των αερίων προς τη μοριακή μάζα, M, του αερίου ($R = R / M$).

Όπως αποδεικνύεται εύκολα, στα τέλεια αέρια, το μέτρο συμπεστότητας είναι ίσο με το αντίστροφο της πίεσης:

$$k = 1 / P \tag{1-6}$$

και ο συντελεστής κυβικής διαστολής με το αντίστροφο της θερμοκρασίας:

$$\beta = 1 / T \tag{1-7}$$

Τα *πραγματικά αέρια* ακολουθούν ικανοποιητικά την καταστατική εξίσωση των τελειών αερίων όταν βρίσκονται σε χαμηλές πιέσεις και υψηλές θερμοκρασίες. Όμως, με την αύξηση της πίεσης (ή τη μείωση της θερμοκρασίας), η απόκλιση της συμπεριφοράς των πραγματικών αερίων από εκείνη των τελειών αερίων μεγαλώνει συνεχώς και γίνεται αρκετά σημαντική κοντά στο κριτήριο σημείο του αερίου. Στις περιπτώσεις αυτές, για την περιγραφή της, ογκομετρικής συμπεριφοράς των αερίων χρησιμοποιούνται είτε περιβαλλοντικά δεδομένα είτε περισσότερο σύνθετες καταστατικές εξισώσεις.

Τα αέρια, αντίθετα προς τα υγρά, δεν μπορεί να θεωρηθούν ασυμπίεστα ρευστά. Για να συνειδητοποιήσουμε τη μεγάλη διαφορά συμπεστότητας, μεταξύ υγρών και αερίων, ας συγκρίνουμε τις συμπεστότητες του νερού και του αέρα με τη συμπεστότητα του μαλακού χάλυβα. Σε συνήθεις συνθήκες, τα μέτρα συμπεστότητας του χάλυβα, του νερού και του αέρα είναι κατά προσέγγιση 588×10^{-14} , 453×10^{-12} και $966 \times 10^{-8} \text{ Pa}^{-1}$ αντίστοιχα. Από τη σύγκριση των τιμών αυτών προκύπτει ότι το νερό είναι περίπου 80 φορές και ο αέρας, 1 600 000 φορές πιο συμπεστός από το χάλυβα. Δηλαδή, σε συνήθεις συνθήκες, ο αέρας είναι περίπου 21 000 φορές περισσότερο συμπεστός από το νερό.

ΙΣΩΔΕΣ Ή ΣΥΝΕΚΤΙΚΟΤΗΤΑ

Το *εξώδες*, μ , είναι η ιδιότητα εκείνη των ρευστών που τους δίνει τη δυνατότητα να αντιστέκονται σε κάθε προστάθεια αλλαγής της μορφής τους. Η ιδιότητα

αυτή οφείλεται στην αλληλεπίδραση, κατά την σχετική κίνηση των μορίων, δύο συνεχών και παράλληλων στρωμάτων ρευστού.

Ας θεωρήσουμε ένα ασυμπίεστο ρευστό που ρέει επάνω από κάποιο συμπαγές υφιστάμενο επίπεδο όπως φαίνεται στο Σχ. 1-2. Τα στρώματα του ρευστού που βρίσκονται κοντά στη στερεή επιφάνεια, δέχονται δυνάμεις τριβής οι οποίες ελαττώνουν την ταχύτητα των στρωμάτων αυτών. Παράδειγματε έτσι ότι τα σημεία του ρευστού που έρχονται σε άμεση επαφή με το στερεό επίπεδο κινούνται με μηδενική ταχύτητα, ενώ η ταχύτητα αυξάνεται καθώς απομακρυνόμαστε από το επίπεδο αυτό. Αν επομένως μετρήσουμε σε κάποιο σημείο της ροής (τομή AA, Σχ. 1-2) τις ταχύτητες του ρευστού σε διάφορα ύψη y από το επίπεδο, θα πάρουμε ένα γράφημα της ταχύτητας συναρτήσει του y που θα έχει περίπου την μορφή του Σχ. 1-2, και που ονομάζεται προφίλ της ταχύτητας. Πρέπει εδώ να τονιστεί ότι η μεταβολή της ταχύτητας του ρευστού οφείλεται στην ύπαρξη των αλληλεπιδρώντων στρωμάτων του ρευστού που ρέουν παράλληλα με την διεύθυνση της ροής. Έτσι, αν σε κάποιο ύψος y , θεωρήσουμε μια διαχωριστική παράλληλη επιφάνεια BB μπορούμε να πούμε ότι το μέρος του ρευστού που βρίσκεται επάνω από την BB ασκεί μια δύναμη τριβής F_t στα τοιχώματα του ρευστού που βρίσκονται κάτω από την επιφάνεια αυτή, αναγκάζοντας έτσι τα στρώματα αυτά να κινηθούν με ταχύτητες μικρότερες από αυτές των επάνω στρωμάτων. Είναι φανερό ότι οι τριβές αυτές έχουν μεγαλύτερες τιμές στα στρώματα του ρευστού που είναι γειτονικά με την στερεή επιφάνεια. Αν οι τριβές αυτές εκφραστούν ανά μονάδα επιφάνειας

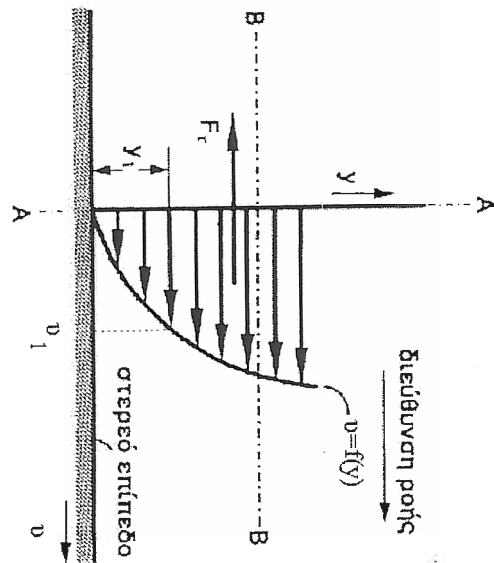

Σχ. 1-2 Προφίλ της Ταχύτητας σε Ροή Παράλληλη Στερεής Επιφάνειας
 ονομάζονται τάσεις τριβής, τ , και έχουν μονάδες ίδιες με αυτές της πίεσης.

όπου, F_f η δύναμη τριβής και A το εμβαδό της επιφάνειας στην οποία ασκείται η F_f .

$$\tau = F_f / A \quad (1-8)$$

Οι τάσεις τριβής μπορούν να ονομαστούν και *διατμητικές τάσεις* επειδή τείνουν να προκαλέσουν διάτμηση (διαχωρισμό, διάφραση) μεταξύ των παραλλήλων στρωμάτων του ρευστού.

Στην προηγούμενη παράγραφο έγινε κατανοητό ότι οι διατμητικές τάσεις που ασκούνται μεταξύ των στρωμάτων ενός ρευστού που ρέει προς μια συγκεκριμένη διεύθυνση, προκαλούν μεταβολή της ταχύτητας v του ρευστού σε σχέση με το ύψος y από την στερεή επιφάνεια. Είναι λογικό λοιπόν να υποθέσουμε ότι υπάρχει κάποια σχέση μεταξύ της διατμητικής τάσης τ και του ρυθμού μεταβολής της ταχύτητας *συναρτήσει του ύψους* dv/dy .

Αν τώρα για σταθερή πίεση και θερμοκρασία και σε διάφορα ύψη y προσδιοριστούν οι ρυθμοί μεταβολής της ταχύτητας dv/dy για τις αντίστοιχες διατμητικές τάσεις τ , μπορεί να προκύψει ένα γράφημα σαν αυτό του Σχ. 1-3.

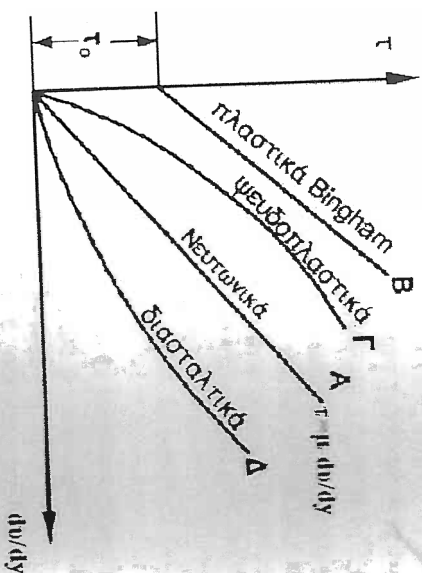

Σχ. 1-3 Η Συμπεριφορά των Νευτώνικων και μη Νευτώνικων Ρευστών

Στο Σχ. 1-3 υπάρχουν τέσσερις μορφές καμπυλών που παρουσιάζουν τη μεταβολή της διατμητικής τάσης τ συναρτήσει του ρυθμού μεταβολής της ταχύτητας dv/dy , οι οποίες χαρακτηρίζουν τέσσερις διαφορετικές κατηγορίες ρευστών με διαφορετική ρεολογική συμπεριφορά.

Η ανώτερη και συνηθέστερη κατηγορία είναι αυτή που αντιστοιχεί στην καμπύλη (ευθεία) Α. Η ευθεία αυτή εκφράζεται από μια γραμμική σχέση της μορφής:

$$\tau = \mu \, dv/dy \quad (1-9)$$

όπου, τ η διατμητική τάση, dv/dy ο ρυθμός μεταβολής της ταχύτητας συναρτήσει του ύψους και μ ο *συντελεστής εσωτερικών τριβών*, ή ο *συντελεστής ιξώδους* ή *αλλά το ιξώδες*.

Η εξίσωση (1-9) προβάλλει ότι η διατμητική τάση είναι ανάλογη του ρυθμού μεταβολής της ταχύτητας. Τα ρευστά που ανήκουν στην κατηγορία αυτή ονομάζονται *Νευτώνια*. Είναι, νευτώνική συμπεριφορά εμφανίζουν τα αέρια, τα περισσότερα από τα συνήθη υγρά και τα διαλύματα ουσιών μικρού μοριακού βάρους. Τα πιο κοινά Νευτώνικά ρευστά είναι το νερό και ο αέρας. Η μορφή της καμπύλης Β που είναι επίσης γραμμική χαρακτηρίζει την κατηγορία των *πλαστικών υγρών* που ονομάζονται *πλαστικά Bingham*. Τα ρευστά αυτά απαιτούν μια αρχική διατμητική τάση τ_0 για να αρχίσει η ροή τους και στην συνέχεια ακολουθούν την συμπεριφορά των Νευτώνικων ρευστών. Παράδειγμα τέτοιων ρευστών είναι τα υγρά απόβλητα αιωρήματα μεγάλης πυκνότητας. Η σχέση που ισχύει εδώ είναι αντίστοιχη της (1-9) και έχει την μορφή:

$$\tau = \tau_0 + \mu \, dv/dy \quad (1-10)$$

Η καμπύλη Γ χαρακτηρίζει τα λεγόμενα *ψευδοπλαστικά* ρευστά και χαρακτηρίζεται από μια μεγάλη κυρτότητα για μικρές τιμές των μεταβλητών (τ , dv/dy) ενώ η μορφή της γίνεται σχεδόν ευθεία για μεγάλες διατμητικές τάσεις. Στα ρευστά αυτά το ιξώδες δεν είναι πλέον ανεξάρτητο της διατμητικής τάσης και ελαττώνεται με την αύξηση της. Στην κατηγορία αυτή ανήκουν διάφορα κολοειδή διαλύματα ή γαλακτώματα (π.χ. κολοειδές διάλυμα καστανούκ). Τέλος, η κατηγορία των ρευστών που η συμπεριφορά τους ακολουθεί την μορφή της καμπύλης Δ χαρακτηρίζεται από αύξηση του ιξώδους σε σχέση με την αύξηση της διατμητικής τάσης. Για τον λόγο αυτό τα ρευστά αυτά μπορούν να ονομαστούν *διασταλικά (dilatan fluids)*. Παράδειγμα τέτοιων οημητεριφοράς αποτελούν τα διάφορα αιωρήματα άμμου. Στην γενικότητα τα ρευστά που ανήκουν στις κατηγορίες Β, Γ, Δ μπορούν να ονομαστούν με την κοινή ονομασία μη Νευτώνικα ρευστά. Είναι εύκολο να αντιληφθούμε ότι η συμπεριφορά των Νευτώνικων από τα μη Νευτώνικά ρευστά είναι ότι το ιξώδες δεν επιηρεάζεται από την αύξηση της διατμητικής τάσης για τα Νευτώνικά ρευστά, σε αντίθεση με τα μη Νευτώνικά.

Η μονάδα μέτρησης του ιξώδους μ προκύπτει από την εξίσωση (1-9), αν αντικαταστήσουμε σε αυτήν τις μονάδες της διατμητικής τάσης και του ρυθμού διάτμησης. Έτσι αν θέσουμε τ σε (N/m^2) , v σε (m/s) και y σε (m) προκύπτει

ότι η μονάδα μέτρησης του ιξώδους μ στο Διεθνές Σύστημα θα είναι το pascal επί δευτερόλεπτο [$1 \text{ Pa} \cdot \text{s} = 1 \text{ N} \cdot \text{s} / \text{m}^2 = 1 \text{ kg} / (\text{m} \cdot \text{s})$].
Μια μονάδα που χρησιμοποιείται συχνά για τη μέτρηση του ιξώδους είναι το poise (P), το οποίο ισούται με το 1/10 του Pa s:

$$1 \text{ poise} = 0,1 \text{ Pa} \cdot \text{s}$$

Στην πράξη χρησιμοποιείται συνήθως το centipoise (cP):

$$1 \text{ cP} = 10^{-2} \text{ poise} = 10^{-3} \text{ Pa} \cdot \text{s}$$

Το centipoise είναι πολύ πρακτική μονάδα μέτρησης ιξώδους, επειδή το ιξώδες του νερού σε θερμοκρασία 20°C είναι περίπου 1 cP. Έτσι, η τιμή του ιξώδους σε centipoise είναι μια ένδειξη του ιξώδους του ρευστού σε σχέση με το ιξώδες του νερού (θερμοκρασίας 20°C).

Το ιξώδες μ ονομάζεται συχνά **δυναμικό ιξώδες** προς διάκριση από το **κινηματικό ιξώδες**, ν , το οποίο ορίζεται από την εξίσωση:

$$\nu = \mu / \rho$$

$$(1-11)$$

όπου, ρ η πυκνότητα του ρευστού.

Η μονάδα μέτρησης του κινηματικού ιξώδους στο σύστημα S.I. είναι m^2/s . Αρκεί συχνά αντί της μονάδας αυτής, χρησιμοποιείται το Stokes (St):

$$1 \text{ St} = 1 \text{ cm}^2 / \text{s} = 10^{-4} \text{ m}^2 / \text{s}$$

Το ιξώδες των *Νευτωνικών ρευστών* εξαρτάται από τη μοριακή φύση του ρευστού, την πίεση και την θερμοκρασία. Στην περίπτωση υγρών, το ιξώδες εξαρτάται και από τη σύσταση του μίγματος.

Σε χαμηλές πιέσεις, το δυναμικό ιξώδες των καθάρων ρευστών είναι πρακτικά ανεξάρτητο από την πίεση και εξαρτάται μόνον από την θερμοκρασία. Σε υψηλές πιέσεις, για δεδομένη θερμοκρασία, το ιξώδες μ του ρευστού αυξάνεται συνήθως με την αύξηση της πίεσης. Για παράδειγμα, το ιξώδες του νερού θερμοκρασίας 20°C σε πίεση 10000 atm είναι περίπου 2 cP. Αντίθετα προς το δυναμικό ιξώδες, το κινηματικό ιξώδες των υγρών και, κυρίως των αερίων εξαρτάται από την πίεση ακόμη και σε χαμηλές πιέσεις. Αυτό οφείλεται στην εξάρτηση της πυκνότητας των ρευστών (ιδίαιτερα των αερίων) από την πίεση.

Αντίθετα προς την πίεση, η θερμοκρασία επηρεάζει (και μάλιστα σε σημαντικό βαθμό) το ιξώδες των ρευστών. Όμως, η επίδραση αυτή δεν είναι ίδια και για τα δύο είδη ρευστών. Έτσι, ενώ το ιξώδες των αερίων (και των αηρίων) αυξάνεται, το ιξώδες των υγρών μειώνεται με την αύξηση της θερμοκρασίας.

Η διαφορετική επίδραση της θερμοκρασίας στο ιξώδες των υγρών και των

αερίων μπορεί να εξηγηθεί αν ληφθεί υπόψη η μοριακή φύση του ρευστού. Η αντίσταση των ρευστών σε διάτμηση (άρρα και το ιξώδες τους) εξαρτάται από τις διαμοριακές δυνάμεις (δυνάμεις συνοχής) και την ταχύτητα μεταφοράς μοριακής ορμής από μια περιοχή του ρευστού σε άλλη. Στα υγρά οι αποστάσεις μεταξύ των μορίων είναι πολύ μικρότερες από τις αντίστοιχες αποστάσεις στα αέρια. Αυτό έχει ως αποτέλεσμα οι δυνάμεις συνοχής στα υγρά να είναι πολύ μεγαλύτερες από τις αντίστοιχες δυνάμεις στα αέρια. Έτσι, στα μεν υγρά, η αντίσταση σε διάτμηση οφείλεται κυρίως στις δυνάμεις συνοχής, στα δε αέρια, στην ταχύτητα μεταφοράς μοριακής ορμής (η οποία εξαρτάται από την ταχύτητα κίνησης των μορίων του). Με την αύξηση της θερμοκρασίας, οι δυνάμεις συνοχής μειώνονται, ενώ αντίθετα, η ταχύτητα κίνησης των μορίων αυξάνεται, γεγονός που δικαιολογεί και τη διαφορετική συμπεριφορά της θερμοκρασίας στο ιξώδες των υγρών και των αερίων.

Το ιξώδες των *μη Νευτωνικών ρευστών* εξαρτάται, εκτός από τη θερμοκρασία και την πίεση, και από το ρυθμό διάτμησης του ρευστού. Σε ορισμένα μάλιστα μη Νευτωνικά ρευστά εξαρτάται και από άλλους παράγοντες, όπως, π.χ., το χρόνο διάτμησης του ρευστού ή, ακόμη και τη γεωμετρία του χώρου όπου βρίσκεται το διατεταμένο ρευστό.

Τα ιξώδη των ρευστών μετριοούνται πειραματικά με τη χρησιμοποίηση ειδικών οργάνων τα οποία ονομάζονται *ιξωδόμετρα*. Υπάρχουν πολλοί τύποι ιξωδόμετρων, οι οποίοι στηρίζονται και σε διαφορετικό τρόπο προσδιορισμού του ιξώδους π.χ. ιξωδόμετρα περιστροφής, ιξωδόμετρα ταλάντωσης.

ΠΙΕΣΗ ΤΩΝ ΡΕΥΣΤΩΝ

Σύμφωνα με τον ορισμό που δόθηκε στην παράγραφο 1-1, τα ρευστά είναι υλικά σώματα τα οποία ρέουν όταν βρισκονται υπό την επίδραση μιας εφαπτομενικής δύναμης, όσοδήποτε μικρή και αν είναι. Επομένως στα σωματίδια των ρευστών που βρίσκονται σε *στατική ισορροπία*, ασκούνται μόνο κάθεται επιφανειακές δυνάμεις. Οι επιφανειακές δυνάμεις που δρουν πάνω σε ακίνητα σωματίδια του ρευστού είναι *δυνάμεις πίεσης*. Η ανά μονάδα επιφάνειας δύναμη που ασκείται πάνω στην επιφάνεια ενός ακίνητου σωματιδίου ρευστού από το περιβάλλον του ονομάζεται *στατική πίεση*, $P_{\text{στατική}}$.

$$P_{\text{στατική}} = F / A$$

$$(1-12)$$

όπου, F είναι η δύναμη και A το εμβαδό της επιφάνειας επάνω στην οποία ασκείται η δύναμη.

Η μονάδα μέτρησης της πίεσης στο S.I. είναι N/m^2 ή το Pa.

ΜΕΤΑΒΟΛΕΣ ΤΗΣ ΠΙΕΣΗΣ ΣΤΑ ΡΕΥΣΤΑ

Η μεταβολή της πίεσης, dP , σε ένα συμπίεστο ρευστό που οφείλεται σε

υπομετρικής διαφοράς δίνεται από την σχέση:

$$dP = -\gamma dh \quad (1-13)$$

όπου, $\gamma (= \rho g)$ το ειδικό βάρος του ρευστού και dh η υψομετρική διαφορά.

Η τελευταία εξίσωση εκφράζει το νόμο κατανομής της πίεσης σε ρευστά τα οποία βρίσκονται σε στατική ισορροπία. Το αρνητικό πρόσημο σημαίνει ότι στα ημελόντα ρευστά η πίεση ελαττώνεται προς τα ανώτερα στρώματα του ρευστού.

ΥΨΟΣ ΠΙΕΣΗΣ

Η αναλογία πίεσης και ύψους (βάθους) επιτρέπεται την μέτρηση της πίεσης σε μήκος στήλης γίνος πίεσης, h (σε m ρευστού), παριστάνει το ύψος μιας οτήλης ομογενούς ρευστού που δημιουργεί μια ορισμένη πίεση και δίνεται από την σχέση:

$$h = P / \gamma \quad (1-14)$$

όπου, P η πίεση και γ το ειδικό βάρος του ρευστού

ΔΙΑΦΟΡΑ ΠΙΕΣΗΣ

Η διαφορά πίεσης μεταξύ δύο τυχαίων σημείων με διαφορετικό υψόμετρο σε ένα ασυμπίεστο ρευστό (όπως είναι τα υγρά σε συνήθεις συνθήκες) δίνεται, σύμφωνα με την εξίσωση (1-13), από την σχέση:

$$P_1 - P_2 = \gamma (h_1 - h_2) \quad (1-15)$$

όπου, P_1 και P_2 είναι οι πιέσεις του ρευστού στις θέσεις (1) και (2) αντίστοιχα, $(h_1 - h_2)$ η υψομετρική διαφορά των θέσεων (1) και (2) και γ το ειδικό βάρος του ρευστού.

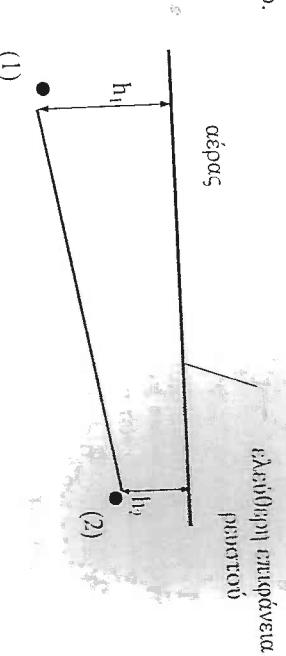

Σχ. 1-4 Διαφορά Πίεσης

Αν παραστήσουμε με h την υψομετρική διαφορά $(h_1 - h_2)$ των θέσεων (1) και (2) που αντιστοιχεί και στο βάθος του ρευστού η εξίσωση (1.15) γράφεται:

$$P_1 = P_2 + \gamma h \quad (1-16)$$

Η εξίσωση (1.16) δείχνει ότι, στα ημελόντα ασυμπίεστα ρευστά η πίεση μεταβάλλεται γραμμικά ως προς το βάθος h του ρευστού. Ο τύπος αυτός της κατανομής της πίεσης ονομάζεται *υδροστατική κατανομή*.

Κατά την ανάδυση των υγρών είναι βολικό να χρησιμοποιείται ως επιπέδο αναφοράς η ελεύθερη επιφάνεια. Η πίεση που ασκείται στην ελεύθερη επιφάνεια του υγρού, έστω P_0 , αποτελεί *πίεση αναφοράς* και, στις περισσότερες περιπτώσεις, είναι ίση με την ατμοσφαιρική πίεση. Έτσι, αν στην εξίσωση (1-16) θέσουμε $P_2 = P_0$, προκύπτει ότι η πίεση $P (= P_1)$ σε βάθος h κάτω από την ελεύθερη επιφάνεια του υγρού δίνεται από την εξίσωση:

$$P = P_0 + \gamma h \quad (1-17)$$

Η εξίσωση αυτή αποτελεί τη *θεμελιώδη αρχή της Υδροστατικής*. Σύμφωνα με την αρχή αυτή, η πίεση P δεν είναι ίδια σε όλη την έκταση του υγρού, αλλά είναι συναρτήσει του βάθους h . Η διαφορά $P - P_0 (= \gamma h)$ αναφέρεται συχνά και ως *υδροστατική πίεση*.

ΜΕΤΡΟ ΕΛΑΣΤΙΚΟΤΗΤΑΣ

Το μέτρο ελαστικότητας ή *μέτρο δύσκαμψης*, E , εκφράζει τη συμπεριφορά ενός ρευστού και εκφράζεται με το λόγο της μεταβολής της πίεσης, dP , προς την αντίστοιχη μεταβολή του όγκου, dV , ανά μονάδα όγκου, V , δηλ.

$$E = \frac{dP}{-dV} / \frac{dV}{V} \quad (1-18)$$

Η μονάδα μέτρησης της μέτρου ελαστικότητας στο S.I. είναι το Pa (ή N/m^2).

1-4 Παραδείγματα

ΠΑΡΑΔΕΙΓΜΑ 1-1

Η πυκνότητα μιας ουσίας είναι 2800 kg/m^3 . Να υπολογιστεί η σχετική πυκνότητα, ο ειδικός όγκος και το ειδικό βάρος της ουσίας στις ίδιες συνθήκες.

Λύση: Η σχετική πυκνότητα υπολογίζεται από την σχέση,

$$S = \rho_{\text{του σώματος}} / \rho_{\text{νερού}} = 2800 / 1000 = 2,8$$

Ο ειδικός όγκος προκύπτει από την σχέση,

$$v = 1 / \rho = 1 / 2800 = 3,57 \cdot 10^{-4} \text{ m}^3/\text{kg}$$

Το ειδικό βάρος υπολογίζεται από την σχέση,

$$\gamma = \rho \cdot g = 2800 \cdot 9,81 = 27468 \text{ N/m}^3$$

ΠΑΡΑΔΕΙΓΜΑ 1-2

Ένα υγρό έχει δυναμικό ιξώδες 15,14 poises και σχετική πυκνότητα 0,964. Να βρεθεί το κινηματικό ιξώδες του πευστού.

Απάντη: Το απόλυτο ιξώδες 15,14 poises αντιστοιχεί σε $15,14 \cdot 10^{-1} \text{ Pa} \cdot \text{s}$.

Η πυκνότητα του υγρού προκύπτει ότι είναι,

$$\rho_{\text{υγρού}} = s \cdot \rho_{\text{νερού}} = 0,964 \cdot 1000 = 964 \text{ kg/m}^3$$

Οπότε το κινηματικό ιξώδες υπολογίζεται από την σχέση,

$$\nu = \mu / \rho = 15,14 \cdot 10^{-1} / 964 = 1,57 \cdot 10^{-3} \text{ m}^2/\text{s}$$

ΠΑΡΑΔΕΙΓΜΑ 1-3

Να βρεθεί η υδροστατική πίεση σε βάθος 6 m κάτω από την επιφάνεια του νερού. Επίσης να βρεθεί η απόλυτη πίεση όταν το βιολίμετρο δείχνει 760 mm υδραργύρου σχετικής πυκνότητας 13,57.

Απάντη: Η υδροστατική πίεση σε βάθος, 6 m κάτω από την επιφάνεια του νερού, υπολογίζεται από την σχέση,

$$P_{\text{υδροστ.}} = \rho_{\text{νερού}} \cdot g \cdot h = 1000 \cdot 9,81 \cdot 6 = 58860 \text{ Pa}$$

Η απόλυτη πίεση, σε βάθος 6 m κάτω από την επιφάνεια του νερού, θα προκύψει εάν προσθέσουμε στην ατμοσφαιρική πίεση την υδροστατική πίεση.

Η πυκνότητα του υδραργύρου προκύπτει ότι είναι,

$$\rho_{\text{Hg}} = s \cdot \rho_{\text{νερού}} = 13,57 \cdot 1000 = 13570 \text{ kg/m}^3$$

Η ατμοσφαιρική πίεση υπολογίζεται από την σχέση,

$$P_{\text{ατμ}} = \rho_{\text{Hg}} \cdot g \cdot h = 13570 \cdot 9,81 \cdot 0,76 = 101172,5 \text{ Pa}$$

Οπότε,

$$P_{\text{απόλ.}} = P_{\text{ατμ}} + P_{\text{υδροστ.}} = 101172,5 + 58860 = 160032,5 \text{ Pa}$$

ΠΑΡΑΔΕΙΓΜΑ 1-4

Να βρεθεί η μεταβολή του όγκου 1 m³ νερού στους 26,7°C, όταν η πίεση αυξάνεται κατά 20 bar. Το μέτρο ελαστικότητας του νερού στους 26,7 °C είναι $2,24 \cdot 10^9 \text{ Pa}$.

Απάντη: Η μεταβολή του όγκου υπολογίζεται από την σχέση,

$$dV = -V \cdot dp / E = -1 \cdot 20 \cdot 10^5 / 2,24 \cdot 10^9 = -0,00089 \text{ m}^3$$

ΠΡΟΒΛΗΜΑΤΑ

1-1 Να βρεθεί η πυκνότητα και η σχετική πυκνότητα ενός λαδιού του οποίου τα $5,6 \text{ m}^3$ ζυγίζουν 46800 N.

(Απ. 852 kg/m³, 0,852)

1-2 Μία πλάκα που κινείται με ταχύτητα 0,25 m/s, απέχει 0,5 mm από σταθερή επιφάνεια και απαιτεί διατμητική τάση 2 Pa για να διατηρεί σταθερή τη ταχύτητα της. Να υπολογιστεί το δυναμικό ιξώδες του πευστού που υπάγχει μεταξύ της πλάκας και της επιφάνειας, εάν το πευστό είναι Νευτώνικό.

(Απ. $4 \cdot 10^{-3} \text{ Pa} \cdot \text{s}$)

1-3 Να βρεθεί ποιο βάθος λαδιού σχετικής πυκνότητας 0,750 θα προκαλεί πίεση 2,75 bar. Επίσης να βρεθεί ποιο βάθος νερού θα προκαλεί την ίδια πίεση.

(Απ. 37,4 m, 28 m)

1-4 Να βρεθεί η δύναμη που ασκείται από το νερό στον πυθμένα μιας δεξαμενής όταν βάθος του πυθμένα είναι 3 m και η συνολική του επιφάνεια 2 m^2 .

(Απ. 58860 N)

1-5 Αν η πυκνότητα της θάλασσας είναι 1024 kg/m³ να βρεθεί η υδροστατική πίεση σε βάθος 1500 m κάτω από την επιφάνεια της θάλασσας.

(Απ. 15068,16 kPa)

1-6 Να βρεθεί η απόλυτη πίεση σε βάθος 16 m κάτω από την επιφάνεια μιας λίμνης νερού. Η βαρομετρική πίεση είναι 760 mm Hg και η σχετική πυκνότητα του υδραργύρου 13,57.

(Απ. 258132,5 Pa)

1-7 Να μετατραπεί το ύψος πίεσης 15 m νερού σε ύψος στηλής λαδιού πυκνότητας 750 kg/m³.

(Απ. 20 m)

1-8 Ποιά είναι η ελάχιστη διάμετρο που πρέπει να έχει μια σωληνογραμμή για να μπορεί να διέρχονται 0,25 kg/s αέρα με μέγιστη ταχύτητα 6 m/s. Η θλιμμοκρασία του αέρα είναι 27 °C, η πίεση 2,3 bar και η στάθερά R* του αέρα R* = 287 J/kg K.

(Απ. 0,14 m)

Υδροστατικές Δυνάμεις σε Επίπεδες Επιφάνειες

2-1 Εισαγωγή

Η πίεση που ασκεί ένα υγρό, προκαλεί την εφαρμογή δύναμης σε κάθε επιφάνεια, που είναι βυθισμένη μέσα στο υγρό. Τέτοιες δυνάμεις ασκούνται για παράδειγμα σε έναν υδροφόρακτη, στα τοιχώματα ενός δοχείου που είναι γεμάτο με υγρό κ.λ.π.

Η σχέση 1-14 ($P = \gamma h$) επιτρέπει να βρούμε την ένταση της υδροστατικής πίεσης σε οποιοδήποτε σημείο εντός του ρευστού. Προκειμένου όμως για επιφάνεια βυθισμένη μέσα σε ρευστό, τότε η πίεση P σε κάθε σημείο της επιφάνειας (που διαβρέχεται από το ρευστό) πολλαπλασιάζεται επί το εμβαδόν στοιχείου της επιφάνειας. Ας δώσει την ένταση μιας "τοπικής" δύναμης που εφαρμόζεται κάθετα πάνω στο στοιχείο. Στο Σχ. 2-1 φαίνεται η κατανομή των δυνάμεων που ασκεί ένα ρευστό σε επίπεδο κατακόρυφο τοίχωμα. Οι δυνάμεις αυτές αυξάνονται ανάλογα με την απόσταση από την ελεύθερη επιφάνεια (φαιμική παρμβολή).

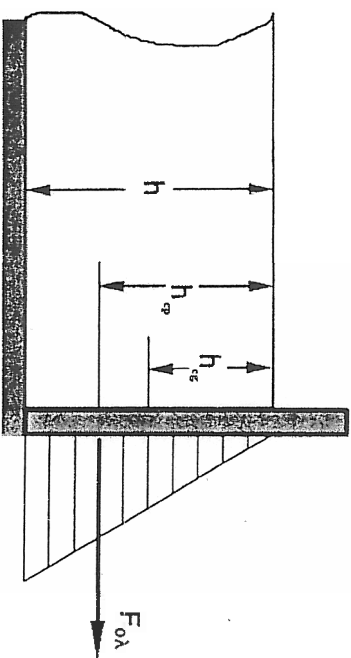

Σχ. 2-1 Κατανομή Δυνάμεων σε Κατακόρυφο Επίπεδο Τοίχωμα

Το διανυσματικό άθροισμα όλων αυτών των δυνάμεων πάνω στη διαβρωμένη επιφάνεια δίνει τη **συνισταμένη δύναμη**, $F_{o\lambda}$.

Σε αυτό το κεφάλαιο αναπτύσσονται μέθοδοι για τον υπολογισμό τόσο του μεγέθους της $F_{o\lambda}$ όσο και του σημείου εφαρμογής της.

2-2 Δυνάμεις Ρευστών Πάνω σε Επίπεδες Επιφάνειες

Έστω ότι το AB παριστάνει επίπεδη επιφάνεια που σχηματίζει γωνία θ με την ελεύθερη επιφάνεια του ρευστού. Το σημείο cg είναι το κέντρο βάρους και το cp το κέντρο πίεσης της επιφάνειας. Επιδέχονται το σύστημα αξόνων x και y (βλ., Σχ. 2-2) των οποίων το επίπεδο περιέχει την παραπάνω επιφάνεια και έχει τον άξονα x επάνω στην ελεύθερη επιφάνεια και το y κάτω από την γωνία θ ως

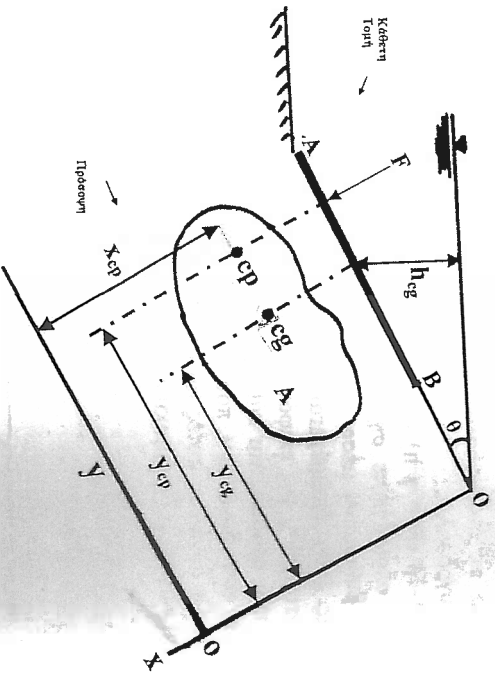

Σχ.2-2 Δύναμη σε Επίπεδη Επιφάνεια

προς τον οριζόντιο τότε και οι αποστάσεις y_{cg} και y_{cp} μετρούνται κατά μήκος της επιφάνειας ως προς τον άξονα που βρίσκεται στην τομή της επιφάνειας με την ελεύθερη επιφάνεια του νερού (σημείο O).

Η υδροστατική δύναμη που ασκείται επάνω σε μια στοιχειώδη επιφάνεια dA είναι ίση με το γινόμενο της πίεσης $P(=\rho gh)$ επί το εμβαδό (dA). Το μέγεθος της συνισταμένης δύναμης του ρευστού, F_{α} πάνω στην επίπεδη επιφάνεια η οποία βρέχεται από το ρευστό μπορεί να υπολογιστεί, εάν αβρολογηθούν τα γινόμενα της πίεσης επί τις στοιχειώδεις επιφάνειες και δίνεται από την σχέση:

$$F_{\alpha} = \rho g h_{cg} A \quad (2-1)$$

όπου, ρ πυκνότητα του ρευστού, g η επιτάχυνση της βαρύτητας, A το εμβαδό της επίπεδης επιφάνειας AB που βρίσκεται σε επαφή με το ρευστό, h_{cg} η κατακόρυφη απόσταση του κέντρου βάρους της επιφάνειας από την ελεύθερη επιφάνεια του ρευστού.

Για να προκύψει η σχέση (2-1) λαμβάνουμε υπόψη ότι:

$$h_{cg} = y_{cg} \sin \theta \quad (2-2)$$

όπου, h_{cg} η κατακόρυφη απόσταση του κέντρου βάρους της επιφάνειας από την ελεύθερη επιφάνεια του ρευστού, y_{cg} η συντεταγμένη του κέντρου βάρους της επιφάνειας από το σημείο O και θ η γωνία που σχηματίζει η επιφάνεια AB με την ελεύθερη επιφάνεια του υγρού ($\sin \theta = 1$, όταν $\theta = 90^\circ$ όπου και $h_{cg} = y_{cg}$).

Η σχέση (2-1) είναι γενικής μορφής και παρέχει τη δύναμη σε επίπεδη επιφάνεια οποιαδήποτε μορφής. Με άλλα λόγια η δύναμη που ασκεί ένα ρευστό σε οποιαδήποτε επίπεδη επιφάνεια βυθισμένη μέσα σε αυτό, είναι ίση με το γινόμενο του εμβαδού της επίπεδης επιφάνειας επί την υδροστατική πίεση στο γεωμετρικό κέντρο της. Στο σημείο αυτό τονίζεται ότι το γεωμετρικό κέντρο της επίπεδης επιφάνειας δεν ταυτίζεται πάντα με το σημείο που ασκείται η δύναμη.

Το σημείο εφαρμογής της F_{α} βρίσκεται στο κέντρο πίεσης ($c.p.$) της επίπεδης επιφάνειας που υπολογίζεται με τη βοήθεια του θεωρήματος των ροπών (το άθροισμα των ροπών όλων των δυνάμεων γύρω από ένα άξονα αναφοράς ισούται με τη ροπή της συνισταμένης δύναμης). Διαλέγουμε για άξονα αναφοράς την τομή της επίπεδης επιφάνειας με την επιφάνεια του υγρού οπότε και όλες οι αποστάσεις, x και y , μετρούνται από αυτόν τον άξονα.

Έστω ότι η δύναμη F_{α} διέρχεται από το σημείο (x_{cp} , y_{cp}) του κέντρου πίεσης. Η τιμή του y_{cp} μπορεί να βρεθεί εφαρμόζοντας το θεώρημα των ροπών στον άξονα των x , αφού ληφθεί υπόψη η ροπή αδρανείας της επίπεδης επιφάνειας, και δίνεται από την σχέση:

$$y_{cp} = I_{cg} / y_{cg} A + y_{cg} \quad (2-3)$$

όπου, I_{cg} η ροπή αδρανείας ως προς τον οριζόντιο άξονα που περνάει από το κέντρο βάρους της επίπεδης επιφάνειας, y_{cg} η συντεταγμένη του κέντρου βάρους της επιφάνειας από το σημείο O και A το εμβαδό της επίπεδης επιφάνειας που βρίσκεται σε επαφή με το ρευστό.

Η συντεταγμένη x_{cp} μπορεί να βρεθεί με τον ίδιο τρόπο. Εδώ πρέπει να αναφερθεί ότι αν ένας τουλάχιστον από τους άξονες που περνάει από το κέντρο βάρους της επιφάνειας συμπίπτει με άξονα συμμετρίας της επίπεδης επιφάνειας τότε το κέντρο πίεσης βρίσκεται πάνω στον άξονα που περνάει από το κέντρο βάρους, οπότε και $x_{cp} = x_{μσο}$.

Ο προσδιορισμός των γεωμετρικών κέντρων των επιφανειών και οι ροπές αδρανείας ορισμένων σχημάτων δίνονται στον Πίνακα 2-1.

ΠΙΝΑΚΑΣ 2-1

Ιδιότητες Επιφανειών

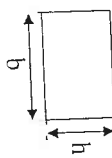
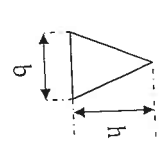
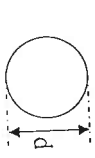
ΟΝΟΜΑ	ΣΧΕΔΙΟ	ΕΜΒΑΔΟ	ΚΕΝΤΡΟ ΒΑΡΟΥΣ	ΡΟΗΗ
Ορθογώνιο		$b h$	$h/2$	$I_{cp} = bh^3/12$
Τρίγωνο		$b h/2$	$2/3h$	$I_{cp} = bh^3/36$
Κύκλος		$\pi d^2/4$	$d/2$	$I_{cp} = \pi d^4/64$

2-3 Παραδείγματα

ΠΑΡΑΔΕΙΓΜΑ 2-1

Να βρεθεί η δύναμη και το κέντρο πίεσης σε μία κατακόρυφη ορθογωνική επιπεδή επιφάνεια που βρίσκεται μέσα σε νερό. Η ορθογωνική επιφάνεια έχει διαστάσεις 1m επί 2 m και βρίσκεται 1,22m κάτω από την επιφάνεια του νερού.

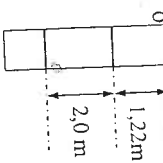

Λύση: Το εμβαδό της ορθογωνικής επιφάνειας είναι $A = 1 \cdot 2 = 2 \text{ m}^2$ και το κέντρο βάρους βρίσκεται σε $h/2 = 2/2 = 1 \text{ m}$. Η κατακόρυφη απόσταση του κέντρου βάρους της ορθογωνικής επιφάνειας από την ελεύθερη επιφάνεια του νερού, h_{cg} , υπολογίζεται ότι είναι $h_{cg} = 1,22 + 1 = 2,22 \text{ m}$.

Επομένως η συνισταμένη δύναμη είναι:

$$F_{ολ} = \rho g h_{cg} A = 1000 \cdot 9,81 \cdot 2,22 \cdot 2 = 43560 \text{ N}$$

Η ροπή αδράνειας της ορθογωνικής επιφάνειας υπολογίζεται από τον τύπο:

$$I_{cg} = bh^3/12 = 1 \cdot 2^3/12 = 0,666 \text{ m}^4. \text{ Επίσης σε κατακόρυφη επιφάνεια}$$

$$y_{cg} = h_{cg} = 2,22 \text{ m} \quad (\theta = 90^\circ \text{ και } \sin 90^\circ = 1)$$

Οπότε η συνισταμένη δύναμη που ασκείται στο κέντρο πίεσης βρίσκεται σε απόσταση y_{cp} από τον άξονα O με

$$y_{cp} = I_{cg} / y_{cg} A + y_{cg} = 0,666/2,22 \cdot 2 + 2,22 = 2,37 \text{ m} \text{ (από τον άξονα O)}.$$

ΠΑΡΑΔΕΙΓΜΑ 2-2

Να βρεθεί η συνισταμένη δύναμη και το κέντρο πίεσης σε ορθογωνική επιπεδή επιφάνεια AB που βρίσκεται (όπως φαίνεται στο σχήμα) μέσα σε νερό. Η ορθογωνική επιφάνεια έχει διαστάσεις 2 m επί 3 m.

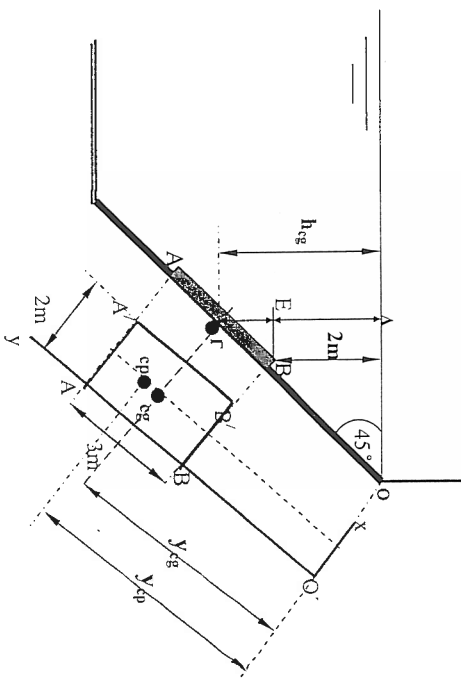

Λύση: Στην αρχή διαλέγουμε το σύστημα x,y όπου ox είναι πάνω στην επιφάνεια και oy πάνω στην πλευρά AB.

Το εμβαδό της ορθογωνικής επιφάνειας είναι $A = 2 \cdot 3 = 6 \text{ m}^2$ και το κέντρο βάρους της (σημείο Γ) βρίσκεται σε $h/2 = 3/2 = 1,50 \text{ m}$. Οι συντεταγμένες του κέντρου βάρους ως προς το xy-σύστημα αξόνων θα είναι $x_{cg} = 2/2 = 1 \text{ m}$ και $y_{cg} = \Gamma B + BO$. Το μήκος ΓB είναι ίσο με $h/2 = 3/2 = 1,5 \text{ m}$ και το μήκος BO είναι ίσο με $BO = 2 / \sin 45^\circ = 2,83 \text{ m}$. Οπότε,

$$y_{cg} = \Gamma B + BO = 1,50 + 2,83 = 4,33 \text{ m}$$

Η κατακόρυφη απόσταση του κέντρου βάρους της ορθογωνικής επιφάνειας από την ελεύθερη επιφάνεια του νερού h_{cg} υπολογίζεται από την σχέση,

$$h_{cg} = y_{cg} \sin \theta = 4,33 \sin 45^\circ = 3,06 \text{ m} \text{ (επίσης } h_{cg} = \Delta E + \Gamma \Gamma = \Delta E + \Gamma B \sin \theta = 2 + 1,5 \sin 45^\circ = 3,06 \text{ m)}.$$

Επομένως η συνισταμένη δύναμη είναι, $F_{ολ} = \rho g h_{cg} A = 1000 \cdot 9,81 \cdot 3,06 \cdot 6 = 180111,6 \text{ N}$

Η ροπή αδράνειας για ορθογωνική επιφάνεια υπολογίζεται από τον τύπο,

$$I_{cp} = bh^3/12 = 2 \cdot 3^3/12 = 4,5 \text{ m}^4$$

Οπότε η συνισταμένη δύναμη που ασκείται στο κέντρο πίεσης βρίσκεται σε απόσταση Y_{cp} από τον άξονα Ο με

$$Y_{cp} = I_{cg} / Y_{cg} A + Y_{cg} = 4,5/4,33 \cdot 6 + 4,33 = 4,5 \text{ m (από τον άξονα Ο),}$$

Επίσης επειδή ένας από τους κεντροβαρικούς άξονες (δηλ. ο άξονας που περνάει από το κέντρο βάρους της επιφάνειας) συμπίπτει με άξονα συμμετρίας της ορθογωνικής επιφάνειας $X_{cp} = X_{κέντρο} = 2/2 = 1 \text{ m.}$

ΠΡΟΒΛΗΜΑΤΑ

2-1 Κατακόρυφο κυκλικό επίπεδο παράθυρο βρίσκεται σε βάθος 5 m από την επιφάνεια του νερού. Να βρεθεί η δύναμη που ασκείται στο παράθυρο και το κέντρο πίεσης. Η διάμετρος του παράθυρου είναι 2 m.

(Απ. 184,82 kN, 6,04 m)

2-2 Να βρεθεί η δύναμη και το κέντρο πίεσης σε κατακόρυφη τριγωνική επίπεδη επιφάνεια της οποίας η κορυφή βρίσκεται σε βάθος 1 m από την επιφάνεια του νερού. Οι διαστάσεις της τριγωνικής επιπέδης επιφάνειας είναι 2 m επί 3 m ($b=2\text{m}, h=3\text{m}$).

(Απ. 88290 N, 3,1 m)

2-3 Να βρεθεί η δύναμη και το κέντρο πίεσης σε τριγωνική επίπεδη επιφάνεια ΑΒ που βρίσκεται (όπως φαίνεται στο σχήμα) μέσα σε νερό. Η τριγωνική επιφάνεια έχει διαστάσεις 1,25 m επί 2 m (η κορυφή του τριγώνου είναι το Β).

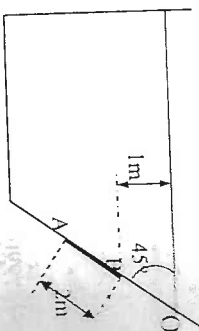

(Απ. 23789,25 N, 2,82 m από τον άξονα Ο)

2-4 Να βρεθεί η δύναμη και το κέντρο πίεσης σε ένα τριγωνικό επίπεδο υδατοφράκτη που βρίσκεται (όπως φαίνεται στο σχήμα) μέσα σε νερό. Οι διαστάσεις του τριγωνικού υδατοφράκτη είναι 2 m επί 3 m ($b = 2 \text{ m}, h = 3 \text{ m}$).

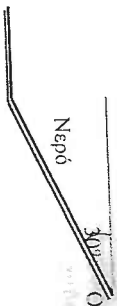

(Απ. 29,43 kN, 2,25 m από τον άξονα Ο)

Κεφάλαιο Τρίτο

Βασικές Εξισώσεις της Ροής των Ρευστών

3-1 Εισαγωγή

Στο κεφάλαιο αυτό δίνονται μερικές απλές σχέσεις που εκφράζουν τους νόμους της ροής των ρευστών καθώς και πρακτικά παραδείγματα εφαρμογής τους.

Για να διευκολυνθεί η κατανόηση και η εξαγωγή των νόμων της ροής των ρευστών αναφέρονται συνοπτικά τα βασικά χαρακτηριστικά ορισμένων τύπων ροής:

3-2 ΕΙΔΗ ΡΟΗΣ

Με τον όρο **ροή** εννοούμε την κίνηση ενός ρευστού σε μια ορισμένη περιοχή του χώρου, η οποία ονομάζεται **πεδίο ροής**. Μια δεδομένη ροή, μπορεί να ταξινομηθεί σε διάφορες κατηγορίες ή **είδη ροής** ανάλογα με την διεύθυνση της, τη φύση του ρευστού, τη εξάρτηση της ταχύτητας με τον χρόνο, με τον τρόπο κίνησης των στρωμάτων του ρευστού σε σχέση με την διεύθυνσή της κ.ά. Ειδικότερα ονομάζουμε:

ΜΟΝΟΔΙΑΣΤΑΤΗ, ΔΥΣΔΙΑΣΤΑΤΗ ΚΑΙ ΤΡΕΣΔΙΑΣΤΑΤΗ ΡΟΗ

Μονοδιάστατη ροή ονομάζεται η ροή εκείνη κατά την οποία η μάζα ενός ρευστού κινείται κατά κύριο λόγο παράλληλα προς μια συγκεκριμένη διεύθυνση. Παράδειγμα μιας τέτοιας ροής είναι η ροή μέσα από σωλήνες, κανάλια κ.ά.

Δυσδιάστατη ροή ονομάζεται η ροή εκείνη όπου η μάζα του ρευστού κινείται κατά κύριο λόγο προς δύο διευθύνσεις. Έχουμε έτσι την κίνηση του ρευστού επάνω σε ένα επίπεδο για αυτό και η ροή αυτή μπορεί να ονομαστεί επιφανειακή. Αλλά παραδείγματα της ροής αυτής είναι, η ροή ενός υγρού που εξεπλώνεται επάνω σε ένα επίπεδο με σταθερό πάχος υγρής στρώματός, η κίνηση του αέρα επάνω σε θερμαινόμενες επίπεδες πλάκες κ.ά.

Τριδιάστατη ροή ονομάζεται η ροή εκείνη όπου η μάζα του ρευστού κινείται προς όλες τις διευθύνσεις στον χώρο και τα μεγέθη που την χαρακτηρίζουν μπορούν να εκφραστούν σαν συνισταμένη τριών συνιστωσών ενός τριστορωγώνιου συστήματος αξόνων. Παραδείγματα μιας τέτοιας ροής είναι η ροή ενός υγρού όταν γεμίζει μια μεγάλη δεξαμενή ή η ροή των αερίων αεροβλήτων στην ατμόσφαιρα.

ΜΗ ΜΟΝΙΜΗ ΡΟΗ

Μη μόνιμη ροή είναι η ροή εκείνη στην οποία παρατηρείται μεταβολή των

χαρακτηριστικών μεγέθων της σε σχέση με τον χρόνο σε κάποιο καθορισμένο σημείο της.

ΜΟΝΙΜΗ ΡΟΗ

Μόνιμη ροή ονομάζεται η ροή εκείνη στην οποία τα χαρακτηριστικά μεγέθη της (π.χ. η ταχύτητα) δεν μεταβάλλονται σε σχέση με το χρόνο πάνω σε κάποιο συγκεκριμένο σημείο της.

ΑΤΡΙΒΗ ΡΟΗΣ ΚΑΙ ΞΕΩΔΗΣ ΡΟΗΣ

Άτριβη ροή είναι η ροή ενός ρευστού το οποίο έχει ξέωδες μηδέν (ιδανικό ρευστό). Το βασικό γνώρισμα της άτριβης ροής είναι ότι, σε αυτή, δεν αναπτύσσονται διατμητικές τάσεις αλλά μόνο κλίσεις που σφείλονται στην πίεση.

Η έννοια της άτριβης ροής είναι καθαρά θεωρητική, δεδομένου ότι στη φύση δεν υπάρχει κανένα ρευστό το οποίο να έχει ξέωδες μηδέν. Όμως, η αναλυτική μελέτη της ιδέας της αυτής ροής οδηγεί σε ενδιαφέροντα συμπεράσματα τα οποία συμβάλλουν σημαντικά στην κατανόηση της ρεολογικής συμπεριφοράς των πραγματικών ρευστών. Επίσης, η αναλυτική μελέτη των προβλημάτων ροής ρευστών ακολουθείται σημαντικά όταν η ροή είναι άτριβη.

Ξέωδης ροή ονομάζεται η ροή των πραγματικών ρευστών. Τα πραγματικά ρευστά έχουν όλα ξέωδες, ανεξάρτητα αν αυτό είναι μικρό ή μεγάλο. Η θέρση του ξέωδους στην ανάλυση των προβλημάτων της ροής αυξάνει σημαντικά τη δυσκολία διατύπωσης και επίλυσης των εξισώσεων που διέπουν τη ροή του ρευστού.

ΑΣΤΡΟΒΛΗ ΡΟΗ

Η έννοια της άτριβης ροής συνδέεται άμεσα με την έννοια της αστροβλής ροής. Ως *αστροβλή ροή* χαρακτηρίζεται η ροή στην οποία τα σωματίδια του ρευστού εκτελούν μόνο μεταφορική κίνηση. Αντίθετα, ως *αστροβλή ροή* χαρακτηρίζεται η ροή στην οποία τα σωματίδια του ρευστού, ταυτόχρονα με τη μεταφορική, εκτελούν και *περιστροφική κίνηση* γύρω από τον εαυτό τους.

Η ύπαρξη αστροβλής ροής είναι εφικτή μόνο στην περίπτωση των ιδανικών ρευστών, επειδή σε αυτά δεν αναπτύσσονται ξέωδες δύναμεις.

ΣΤΡΩΤΗ ΚΑΙ ΤΥΡΒΩΔΗΣ ΡΟΗ

Στρωτή ροή ονομάζεται η ξέωδης ροή κατά την οποία το ρευστό κινείται ομαλά και κατά στρώματα χωρίς τα σωματίδια του ρευστού ενός στρώματος να μεταφέρονται στο αμέσως γειτονικό του. Δηλαδή, σε αυτό το είδος της ροής, δε συμβαίνει ανάμειξη των γειτονικών στρωμάτων του ρευστού. Η επικοινωνία των στρωμάτων αυτών γίνεται μόνο σε μοριακό επίπεδο.

Τυρβώδη ροή ονομάζεται η ξέωδης ροή κατά την οποία τα σωματίδια του ρευστού κινούνται σε ακανόνιστες τροχιές προς όλες τις διευθύνσεις κατά εντελώς τυχαίο τρόπο. Έτσι, κατά την τυρβώδη ροή, συμβαίνει ανάμειξη των γειτονικών στρωμάτων του ρευστού.

Η βασική παράμετρος η οποία χαρακτηρίζει το είδος μιας ροής (ως στρωτή ή τυρβώδης) είναι ο *αριθμός Reynolds*, Re , ο οποίος για ροή σε αγωγούς κυκλικής διατομής ορίζεται από την σχέση:

$$Re = \rho v d / \mu \quad (3-1)$$

όπου, d είναι η εσωτερική διάμετρος του αγωγού, ρ η πυκνότητα, v η ταχύτητα και μ το δυναμικό ξέωδες του ρευστού.

Αν ο λόγος μ/ρ αντικατασταθεί με το κινηματικό ξέωδες ν η εξίσωση (3-1) γράφεται:

$$Re = v d / \nu \quad (3-2)$$

Στην πράξη, δεχόμαστε ότι η μετατροπή της ξέωδους ροής από στρωτή σε τυρβώδη γίνεται όταν ο αριθμός Reynolds υπερβεί μια κρίσιμη τιμή, $Re_c \approx 2000$, η οποία είναι γνωστή ως *κρίσιμος αριθμός Reynolds*.

ΑΣΥΜΠΙΕΣΤΗ ΡΟΗ

Ασυμπιεστή ροή ονομάζεται η ροή ενός ρευστού (πραγματικού ή ιδανικού) κατά την οποία οι μεταβολές της πυκνότητας σε όλη την έκταση του πεδίου ροής είναι αμελητέες.

ΣΥΜΠΙΕΣΤΗ ΡΟΗ

Συμπιεστή ροή ονομάζεται η ροή κατά την οποία η μεταβολές της πυκνότητας είναι σημαντικές. Τα φαινόμενα συμπίεσης εμφανίζονται συνήθως σε υψηλές ταχύτητες. Όταν η ταχύτητα του ρευστού μεταβάλλεται σημαντικά, η πίεση (άρα, και η πυκνότητα του) μεταβάλλεται, επίσης σημαντικά.

ΡΟΙΚΗ ΓΡΑΜΜΗ

Ροϊκή γραμμή ενός πεδίου ροής ονομάζεται κάθε γραμμή η οποία έχει την ιδιότητα η εφαπτόμενη σε κάθε σημείο της να συμπίπτει με τη διεύθυνση του διανύσματος της ταχύτητας του ρευστού σε εκείνο το σημείο, μια δεδομένη χρονική στιγμή. Οι ροϊκές γραμμές είναι ανάλογες προς τις γραμμές των ηλεκτρικών και μαγνητικών πεδίων.

(1) ροϊκές γραμμές είναι "στιγμιαίες" γραμμές. Δηλαδή, το σχήμο γράφημα ενός πεδίου ροής με ροϊκές γραμμές δίνει τη μορφή της ροής σε μια συγκεκριμένη χρονική στιγμή.

Ο πειραματικός προσδιορισμός των ροϊκών γραμμών είναι γενικά δύσχερης. Για το λόγο αυτό, η χάραξη των ροϊκών γραμμών γίνεται υπολογιστικά.

ΡΟΙΚΟΣ ΣΩΛΗΝΑΣ

Ροϊκός σωλήνας είναι ένας σωλήνας τα τοιχώματα του οποίου αποτελούνται από ροϊκές γραμμές.

3-3 Ισοζύγιο Μάζας κατά μήκος Ροϊκού Σωλήνα - Εξίσωση της Συνέχειας

Ας θεωρήσουμε ένα ροϊκό σωλήνα μέσα στον οποίο κινείται ένα ρευστό (βλ. Σχ. 3-1). Έστω A_1 και A_2 τα εμβαδά των διατομών του σωλήνα κάθετα προς την διεύθυνση της ροής σε δύο διαφορετικά σημεία (1) και (2). Αν η ταχύτητα στην εισόδο του σωλήνα είναι ομοιόμορφη καταμετρήμενη, με σταθερή τιμή v_1 ενώ στην έξοδο έχει αντίστοιχη τιμή v_2 , μπορούμε να θεωρήσουμε ότι:

" Η μάζα του ρευστού που εισέρχεται στο ροϊκό σωλήνα, ισούται με τη μάζα του ρευστού που εξέρχεται στον ίδιο χρόνο "

Δηλαδή σε χρόνο t :

$$m_1 = m_2$$

ή

$$m_1 / t = m_2 / t$$

ή

$$\dot{m}_1 = \dot{m}_2$$

(3-3)

όπου, \dot{m} είναι το σύμβολο της "μαζικής ροής" ή "μαζικής παροχής" και ορίζεται σαν την μάζα που διέρχεται από μία διατομή ανά μονάδα χρόνου.

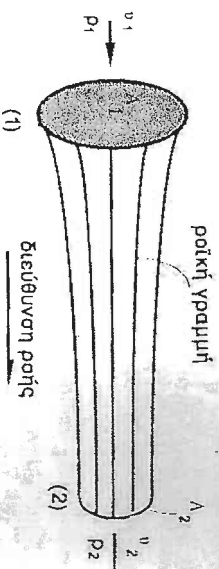

Σχ. 3-1 Ισοζύγιο Μάζας κατά μήκος Ροϊκού Σωλήνα

Ισχύει όμως:

$$\dot{m} = \rho \dot{V}$$

(3-4)

όπου, ρ είναι η πυκνότητα του ρευστού και \dot{V} το σύμβολο της "ογκομετρικής παροχής" και ορίζεται σαν τον όγκο που διέρχεται από μία διατομή του ροϊκού σωλήνα ανά μονάδα χρόνου.

Για τον υπολογισμό της ογκομετρικής παροχής χρησιμοποιείται η σχέση:

$$\dot{V} = v A$$

(3-5)

όπου, A είναι το εμβαδό της διατομής του σωλήνα κάθετα προς την διεύθυνση της ροής και v η ταχύτητα του ρευστού.

Επομένως:

$$\dot{m}_1 = \rho_1 v_1 A_1 \quad \text{και} \quad \dot{m}_2 = \rho_2 v_2 A_2$$

όπου, ρ_1 και ρ_2 , είναι οι πυκνότητες του ρευστού στα σημεία (1) και (2) αντίστοιχα.

Εφαρμόζοντας την σχέση (3-3) προκύπτει:

$$\rho_1 v_1 A_1 = \rho_2 v_2 A_2$$

(3-6)

Η εξίσωση αυτή ονομάζεται "εξίσωση της συνέχειας" και όταν εφαρμοστεί σε ασυμπίεστα ρευστά, όπου η πυκνότητα διατηρείται σταθερή ($\rho_1 = \rho_2 = \rho$), προκύπτει:

$$\dot{V} = v_1 A_1 = v_2 A_2$$

(3-7)

Η εξίσωση της συνέχειας στη μορφή της ($\dot{m}_1 = \dot{m}_2$) εκφράζεται σαν ισοζύγιο μάζας κατά μήκος ροϊκού σωλήνα ως εξής:

" Η μαζική παροχή ενός ρευστού κατά μήκος ενός ροϊκού σωλήνα παραμένει σταθερή "

3-4 Εξίσωση Bernoulli

Η εξίσωση Bernoulli είναι μια από τις βασικές εξισώσεις της Μηχανικής των Ρευστών. Την εξίσωση Bernoulli θα την εξάγουμε από τη μακροσκοπική εξίσωση ενέργειας.

Ας θεωρήσουμε ένα ροϊκό σωλήνα διατομών εισόδου ΔA_1 και εξόδου ΔA_2 (βλ. Σχ. 3-2). Έστω ότι ένα υγρό πυκνότητας ρ ρέει μέσα στο ροϊκό σωλήνα με μία μόνιμη, μονοδιάστατη, ασυμπιεστή, δυναμική ροή, χωρίς τριβές. Ο όρος "δυναμική ροή", χρησιμοποιείται εδώ για να δείξει ότι η ταχύτητα του ρευστού

είναι ομοιόμορφα κατανεμημένη πάνω σε κάθε επιφάνεια κάθετη προς τη διεύθυνση της ροής. Ο όρος "ασυμπίεστη", υποδηλώνει ότι το ρευστό δεν αλλάζει πυκνότητα κατά μήκος του ροϊκού σωλήνα.

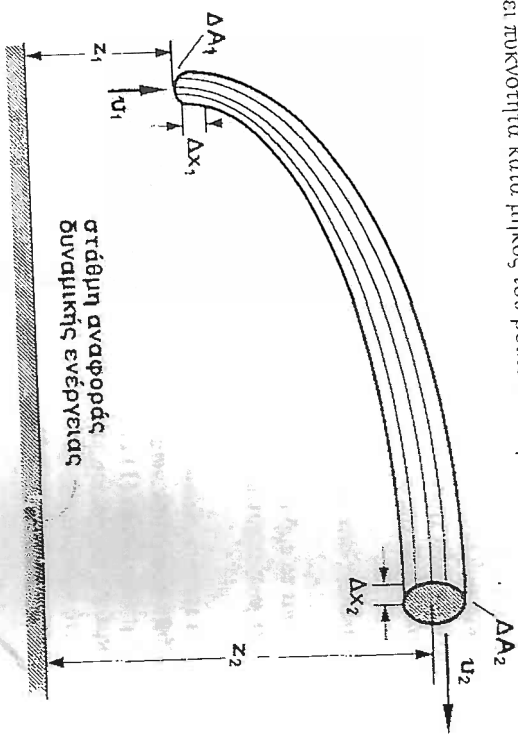

Σχ. 3-2 Ισοζύγιο Ενέργειας κατά μήκος Ροϊκού Σωλήνα (εξίσωση Bernoulli)

Αν θεωρήσουμε Δm την στοιχειώδη μάζα που διέρχεται μέσα από τα τμήματα του ροϊκού σωλήνα με μήκος Δx_1 και Δx_2 σε χρόνο Δt , θα έχουμε σύμφωνα με τον νόμο της συνέχειας:

$$\Delta m/\rho = \Delta A_1 \Delta x_1 = \Delta A_2 \Delta x_2 \quad (3-8)$$

Η παραπάνω σχέση εκφράζει τον όγκο που διαγράφει η μάζα Δm στην είσοδο και στην έξοδο του ροϊκού σωλήνα αντίστοιχα.

Έστω τώρα ότι στην είσοδο του ροϊκού σωλήνα η ταχύτητα της μάζας Δm είναι u_1 και στην έξοδο u_2 , ενώ η πίεση μεταβάλλεται από P_1 σε P_2 αντίστοιχα.

Ταυτόχρονα, εξαιτίας του σχηματός που έχει ο ροϊκός σωλήνας, τα δύο άκρα του ατέχουν κατακόρυφα ύψη z_1 και z_2 , από μια θεωρούμενη στάθμη αναφοράς.

Σύμφωνα με την αρχή της διατήρησης της ενέργειας θα πρέπει:

"Μηχανική ενέργεια που έχει η μάζα Δm στην είσοδο + έργο πίεσης στη είσοδο = Μηχανική ενέργεια στην έξοδο + έργο πίεσης στην έξοδο".

- Μηχανική ενέργεια εισόδου:

- Κινητική ενέργεια: $\frac{1}{2} \Delta m u_1^2$
- Δυναμική ενέργεια: $\Delta m g z_1$

- Μηχανική ενέργεια εξόδου:

- Κινητική ενέργεια: $\frac{1}{2} \Delta m u_2^2$
- Δυναμική ενέργεια: $\Delta m g z_2$

- Έργο πίεσης:

Είναι το έργο που καταναλώνεται από την στοιχειώδη μάζα του ρευστού Δm καθώς διέρχεται μέσα από το ροϊκό σωλήνα.

Έτσι για την είσοδο ισχύει:

$$W_1 = P_1 \Delta A_1 \Delta x_1$$

Ενώ για την έξοδο:

$$W_2 = P_2 \Delta A_2 \Delta x_2$$

Επειδή όμως $\Delta m/\rho = \Delta A_1 \Delta x_1 = \Delta A_2 \Delta x_2$ οι παραπάνω σχέσεις μετασχηματίζονται:

$$W_1 = \Delta m/\rho P_1 \quad \text{και} \quad W_2 = \Delta m/\rho P_2$$

Εφαρμόζοντας την αρχή της διατήρησης της ενέργειας θα έχουμε:

$$\Delta m/\rho P_1 + \frac{1}{2} \Delta m u_1^2 + \Delta m g z_1 = \Delta m/\rho P_2 + \frac{1}{2} \Delta m u_2^2 + \Delta m g z_2$$

ή

$$P_1/\rho + \frac{1}{2} u_1^2 + g z_1 = P_2/\rho + \frac{1}{2} u_2^2 + g z_2 \quad (3-9)$$

Η παραπάνω εξίσωση είναι προφανώς ανεξάρτητη από τις διαστάσεις του ροϊκού σωλήνα και εξαρτάται από τις τιμές των P , u , z στην είσοδο και την έξοδο του ροϊκού σωλήνα. Η εξίσωση αυτή είναι γνωστή σαν "εξίσωση Bernoulli", και είναι πολύ χρήσιμη για τις πρακτικές εφαρμογές. Από τον τρόπο εξαγωγής της φαίνεται εύκολα ότι μπορεί να χρησιμοποιηθεί και κατά μήκος μιας ροϊκής γραμμής. Δεν είναι δυνατό να εφαρμόσουμε την παραπάνω εξίσωση σε μη μόνιμη ροή ή σε ροή συμπιεστών ρευστών ή τέλος σε περφόραση θωρήσης εσωτερικών τριβών κατά την κίνηση του ρευστού. Ακόμη η παραπάνω εξίσωση δεν μπορεί να εφαρμοστεί μεταξύ δύο διατομών στις οποίες η κατανομή της ταχύτητας δεν είναι ομοιόμορφη.

Η έννοια της δυναμικής ροής προσεγγίζεται αρκετά ικανοποιητικά στις περιπτώσεις τυρβώδους ροής, όπου το οριζικό στρώμα έχει μικρό πάχος και έτσι δεν επηρεάζει σημαντικά την ομοιομορφία κατανομή της ταχύτητας.

Μια άλλη μορφή της εξίσωσης είναι:

$$P_1/\rho + \frac{1}{2} v_1^2 + g z_1 = P_2/\rho + \frac{1}{2} v_2^2 + g z_2 = \text{σταθερό} = E \quad (3-10)$$

Στην ουσία η μορφή αυτή αποτελεί έκφραση της αρχής διατήρησης της ενέργειας ή του 1^{ου} θερμοδυναμικού νόμου. Ο πρώτος όρος, P/ρ , παριστάνει τη **ενέργεια πίεσης**, ο δεύτερος, $\frac{1}{2} v^2$, την **κινητική ενέργεια**, ο τρίτος, $g z$, την **δυναμική ενέργεια** και ο τέτατος, E , (το άθροισμα της ενέργειας πίεσης, της κινητικής ενέργειας και της δυναμικής ενέργειας) την **ολική ενέργεια**. Επομένως από φυσική άποψη, η πιο πάνω μορφή της εξίσωσης Bernoulli αναφέρει ότι *στη μόνιμη, άτριβη και ασυμπίεστη ροή, το άθροισμα της ενέργειας πίεσης, της κινητικής ενέργειας και της δυναμικής ενέργειας κατά μήκος μιας ροϊκής γραμμής του πεδίου ροής παραμένει σταθερό*.

Για να χρησιμοποιηθεί η εξίσωση Bernoulli με ακρίβεια και στις περιπτώσεις ανομοιομορφίας κατανομής της ταχύτητας, θα πρέπει να εισαχθούν διορθωτικές συντελεστές στους όρους της κινητικής ενέργειας, οι οποίοι είναι δυνατό να βρεθούν στην βιβλιογραφία για ειδικές περιπτώσεις ομοιομορφίας, έγιναν επτά Υπενθυμίζεται ότι, για την κατάσραση της εξίσωσης Bernoulli, έγιναν επτά βασικές παραδοχές, οι εξής (i) ροή μέσα σε ένα ροϊκό σωλήνα, (ii) ομοιομορφία ροή στην είσοδο και στην έξοδο του ροϊκού σωλήνα, (iii) μόνιμη ροή, (iv) ασυμπίεστη ροή, (v) το αξονικό έργο είναι μηδέν, (vi) το έργο των επιφανειακών ζεύδων δύναμειν είναι αμελητέο και (vii) η ροή είναι ισοθερμοκρασιακή.

ΠΑΡΑΤΗΡΗΣΕΙΣ

Όταν εφαρμόζουμε την εξίσωση Bernoulli πρέπει να έχουμε υπόψη μας τις ακόλουθες παρατηρήσεις:

1. Το σύμβολο P , στην εξίσωση Bernoulli παριστάνει την *απόλυτη* πίεση. Όμως, η εξίσωση Bernoulli ισχύει και για *μανομετρική* πίεση.
2. Βασική προϋπόθεση για την εξίσωση Bernoulli ήταν η μόνιμη ροή. Όμως, η εξίσωση αυτή μπορεί να χρησιμοποιηθεί, χωρίς σημαντικό σφάλμα, και σε ορισμένες περιπτώσεις μη μόνιμης ροής, όπως η μεταβολής των συνθηκών ροής ως προς τον χρόνο είναι πολύ μικρές, π.χ., στην περιήχωση εκκένωσης μιας δεξαμενής.
3. Η εξίσωση Bernoulli συνδέει την πίεση, την ταχύτητα και το υψόμετρο:
 - α. Μεταξύ δύο σημείων της ίδιας ροϊκής γραμμής, αν η ροή είναι μόνιμη, άτριβη και ασυμπίεστη.
 - β. Μεταξύ δύο οποιαδήποτε σημείων του πεδίου ροής, αν η ροή είναι μόνιμη, άτριβη, ασυμπίεστη και αστροβίλη.

3-5 Στατική, Υψομετρική και Δυναμική Πίεση

Η εξίσωση (3-9), γράφεται συχνά υπό τη μορφή:

$$P_1 + \frac{1}{2} \rho v_1^2 + \rho g z_1 = P_2 + \frac{1}{2} \rho v_2^2 + \rho g z_2 = \text{σταθερό} = P \quad (3-11)$$

Το πλεονέκτημα της εξίσωσης αυτής είναι ότι οι όροι της έχουν τις διαστάσεις δύναμης ανά μονάδα επιφανείας, δηλαδή, παριστάνουν πίεση. Ο πρώτος όρος, P , παριστάνει τη **στατική πίεση**, ο δεύτερος, $\frac{1}{2} \rho v^2$, τη **δυναμική πίεση**, ο τρίτος, $\rho g z$, την **υψομετρική πίεση** και ο τέτατος, P , (το άθροισμα της στατικής πίεσης, της δυναμικής πίεση και της υψομετρικής πίεσης) την **ολική πίεση**. Επομένως από φυσική άποψη, η πιο πάνω μορφή της εξίσωσης Bernoulli αναφέρει ότι *στη μόνιμη, άτριβη και ασυμπίεστη ροή, το άθροισμα της στατικής πίεσης, της δυναμικής πίεσης και της υψομετρικής πίεσης κατά μήκος μιας ροϊκής γραμμής του πεδίου ροής παραμένει σταθερό*.

3-6 Ύψος Πίεσης, Ταχύτητας και Θέσης

Στην υδροδυναμική, η εξίσωση Bernoulli γράφεται συνήθως υπό τη μορφή:

$$P_1/\gamma + v_1^2/2g + z_1 = P_2/\gamma + v_2^2/2g + z_2 = \text{σταθερό} = h \quad (3-12)$$

όπου, $\gamma (= \rho g)$ είναι το ειδικό βάρος του υγρού.

Το πλεονέκτημα της εξίσωσης αυτής είναι ότι οι όροι της έχουν τις διαστάσεις μήκους, έτσι μπορούν να θεωρηθούν ως *ύψη στάλης του ίδιου υγρού*. Ο πρώτος όρος, P/γ , της εξίσωσης ονομάζεται **ύψος πίεσης**, ο δεύτερος, $v^2/2g$, **ύψος ταχύτητας** (ή ύψος κινητικής ενέργειας), ο τρίτος, z , **ύψος θέσης** και ο τέτατος όρος, h , (το άθροισμα του ύψους πίεσης, του ύψους ταχύτητας και του ύψους θέσης) **ολικό ύψος** της ροής. Από φυσική άποψη η πιο πάνω μορφή της εξίσωσης Bernoulli αναφέρει ότι: *στη μόνιμη, άτριβη και ασυμπίεστη ροή, το άθροισμα του ύψους πίεσης, του ύψους ταχύτητας και του ύψους θέσης κατά μήκος μιας ροϊκής γραμμής παραμένει σταθερό*.

Στις τεχνικές εφαρμογές, αντί του ύψους πίεσης, P/γ , χρησιμοποιείται συνήθως το ύψος μανομετρικής πίεσης, P^*/γ .

3-7 Γραμμική Ενέργειας και Πιεξομετρική Γραμμική Άτριβης Ροής

Η γραμμική ενέργεια είναι μια γραφική απεικόνιση της ενέργειας σε κάθε σημείο της ροής. Σε σχέση με ένα ορισμένο επίπεδο αναφοράς, η συνολική ενέργεια μπορεί να σχεδιαστεί σε κάθε αντιστοίχου διατομή και η γραμμική που προκύπτει με αυτό τον τρόπο είναι πολύ χρήσιμη σε πολλά προβλήματα ροής. Τα σημεία της γραμμής ενέργειας απέχουν από το οριζόντιο επίπεδο αναφοράς

απόσταση ίση με το ολικό ύψος. Η γραμμική ενέργεια θα κρίνει (πέσει) στην κατεύθυνση της ροής με εξάρτηση τα σημεία όπου προστίθεται ενέργεια από μηχανές.

Η πειζομετρική γραμμή (ή υδραυλική γραμμή) βρίσκεται κάτω από τη γραμμική ενέργεια κατά μια ποσότητα ίση με το ύψος της κινητικής ενέργειας στη διατομή. Τα σημεία της πειζομετρικής γραμμής απέχουν από το ορίζοντο επίπεδο αναφοράς απόσταση ίση με το άθροισμα του τοπικού ύψους μανομετρικής πίεσης και του αντίστοιχου ύψους θέσης. Το άθροισμα αυτών των δύο υψών αναφέρεται συχνά ως πειζομετρικό ή υδραυλικό ύψος. Η κατακόρυφος απόσταση μεταξύ της γραμμής ενέργειας και της υδραυλικής γραμμής είναι, εξ ορισμού, ίση με το τοπικό ύψος ταχύτητας.

3-8 Ισχύς

Η ισχύς P του ρευστού που ρέει υπολογίζεται από την εξίσωση:

$$P = \rho g \dot{V} h = (\text{kg/m}^3) (\text{m}^3/\text{s}) (\text{m}) = (\text{N m/s}) \quad (\text{J/s}) = \text{W} \quad (3-13)$$

όπου, ρ η πυκνότητα του ρευστού, g η επιτάχυνση της βαρύτητας, \dot{V} η ογκομετρική παροχή και h το ύψος της ενέργειας του ρευστού ($\text{J/N} = \text{Nm/N} = \text{m}$).

3-9 Παραδείγματα

ΠΑΡΑΔΕΙΓΜΑ 3-1

Σε ένα τμήμα κυκλικού αγωγού η διάμετρος ελαττώνεται από 10 cm σε 5 cm. Αν νερό εισέρχεται με σταθερή ταχύτητα 2 m/s στο άνοιγμα διαμέτρου 10cm, να υπολογιστεί η ταχύτητα εξόδου του νερού.

Λύση: Η ογκομετρική παροχή, \dot{V} , του νερού υπολογίζεται από το γινόμενο της ταχύτητας επί το εμβαδόν, A_1 , της εγκάρσιας διατομής του αγωγού με διάμετρο 10 cm.

$$\dot{V} = v_1 A_1 = v_1 \pi d_1^2/4 = 2 \pi 0,1^2/4 = 0,016 \text{ m}^3/\text{s}$$

Το εμβαδόν, A_2 , της εγκάρσιας διατομής του αγωγού με διάμετρο 5 cm είναι:

$$A_2 = \pi d_2^2/4 = \pi 0,05^2/4 = 0,002 \text{ m}^2$$

Από την εξίσωση της συνέχειας έχουμε:

$$\dot{V} = v_1 A_1 = v_2 A_2$$

Στην εξίσωση αυτή, το μόνο άγνωστο είναι το, v_2 , το οποίο και υπολογίζουμε:

$$v_2 = \dot{V} / A_2$$

$$v_2 = 0,016/0,002 = 8 \text{ m/s}$$

ΠΑΡΑΔΕΙΓΜΑ 3-2

Μία δεξαμενή τροφοδοτείται με νερό δια μέσου ενός σωλήνα (1) με διάμετρο

4 cm και με ταχύτητα 10 m/s. Η δεξαμενή έχει δύο εξόδους, τους σωλήνες (2) και (3) από τις οποίες το νερό εξέρχεται με μάζικη παροχή $\dot{m}_2 = 5 \text{ kg/s}$ και $\dot{m}_3 = 10 \text{ kg/s}$ αντίστοιχα. Να υπολογισθεί ο ρυθμός συσσώρευσης της μάζας του νερού στη συσκευή.

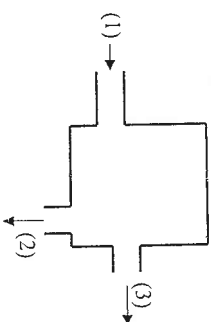

Λύση: Με βάση την αρχή της διατήρησης της μάζας μπορούμε να γράψουμε: Ρυθμός εισροής μάζας - Ρυθμός εκροής μάζας = Ρυθμός συσσώρευσης μάζας

$$\dot{m}_1 - (\dot{m}_2 + \dot{m}_3) = \dot{m}$$

$$\dot{m}_1 = \rho \dot{V}_1 = \rho v_1 A_1 = 1000 \cdot 10 \cdot \pi \cdot 0,04^2/4 = 12,56 \text{ kg/s}$$

Επομένως ο ρυθμός συσσώρευσης θα είναι:

$$12,56 - (5 + 10) = \dot{m}$$

$$\dot{m} = -2,44 \text{ kg/s}$$

Το αρνητικό πρόσημο σημαίνει ότι η μάζα του νερού στην συσκευή ελαττώνεται με ρυθμό 2,44 kg/s.

ΠΑΡΑΔΕΙΓΜΑ 3-3

Σε υψόμετρο 36 m πάνω από την επιφάνεια της θάλασσας ρέει μέσα σε ένα σωλήνα νερό με ταχύτητα 18 m/s και πίεση 350 kN/m². Να υπολογισθεί η ολική ενέργεια του νερού.

Λύση: Η ολική ενέργεια του νερού είναι το άθροισμα της ενέργειας πίεσης, της δυναμικής ενέργειας και της κινητικής ενέργειας:

$$E = P_1/\rho + \frac{1}{2} v_1^2 + g z_1$$

Επομένως η ολική ενέργεια του νερού που ρέει θα είναι:

$$E = 350 \cdot 10^3/1000 + \frac{1}{2} \cdot 18^2 + 9,81 \cdot 36 = 865,16 \text{ J/kg}$$

ΠΑΡΑΔΕΙΓΜΑ 3-4

Να προσδιοριστεί η ισχύς που απαιτείται για την ανύψωση κατά 10 m, πετρέλαιου όγκου της πυκνότητας 0,8 με ογκομετρική παροχή 28 m³/min. Οι απόλαεις ενέργειας εξαιτίας τριβών θεωρούνται αμελητέες.

Λύση: Από την σχετική πυκνότητα του πετρελαίου και την πυκνότητα του νερού υπολογίζουμε την πυκνότητα του πετρελαίου:

$$\rho = 0,8 \cdot 1000 = 800 \text{ kg/m}^3$$

Η ισχύς που απαιτείται για την μεταφορά του περιβάλλοντος υδρολογίζεται από την σχέση,

$$P = \rho g \dot{V} h$$

Επομένως η ισχύς που απαιτείται θα είναι:

$$P = 800 \cdot 9,81 \cdot 28/60 \cdot 10 = 36624 \text{ W}$$

ΠΑΡΑΔΕΙΓΜΑ 3-5

Μια δεξαμενή περιέχει νερό και το ύψος του νερού μέσα στην δεξαμενή είναι 5 m πάνω από τον σωλήνα εκροής. Η δεξαμενή έχει πολύ μεγάλες διαστάσεις σε σχέση με τον σωλήνα εκροής ενώ ο τελευταίος συνδέεται με την δεξαμενή δια μέσου εκχειλίσωσης. Να υπολογιστεί η ταχύτητα εκροής του νερού από την δεξαμενή. Οι απώλειες ενέργειας εξαιτίας τριβών θεωρούνται αμελητέες.

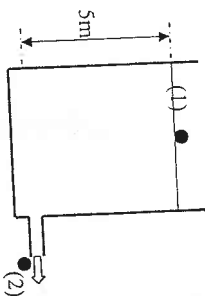

Λύση: Οι παραδοχές που χρησιμοποιούνται για τη λύση της άσκησης αυτής είναι οι ακόλουθες:

- Επειδή οι διαστάσεις της διατομής της δεξαμενής είναι πολύ μεγάλες σε σχέση με αυτές της διατομής του αγωγού εκροής, η ταχύτητα καθόδου της ελεύθερης επιφάνειας του υγρού μπορεί να θεωρηθεί ίση με το μηδέν.
 - Στην ελεύθερη επιφάνεια του υγρού και στο σωλήνα εκροής επικρατεί ατμοσφαιρική πίεση.
 - Ισχύουν όλες οι προϋποθέσεις που αναφέρθηκαν κατά την εξίσωσή της εξίσωσης Bernoulli.
- Σύμφωνα με τις παραπάνω συνθήκες η εξίσωση Bernoulli, εφαρμόζεται μεταξύ του σημείου (1), που είναι ένα τυχαίο σημείο πάνω στην ελεύθερη επιφάνεια, και του σημείου (2), που είναι το σημείο εξόδου του υγρού από το σωλήνα εκροής. Σύμφωνα με τις συνθήκες αυτές θα ισχύει:
- $$z_1 = 5 \text{ m}, z_2 = 0, v_1 = 0, P_1 = P_2 = 1 \text{ atm} \text{ και το μόνο άγνωστο είναι η ταχύτητα εκροής } v_2. \text{ Η εξίσωση Bernoulli εφαρμόζεται ανάλογα:}$$
- $$P_1/\rho + \frac{1}{2} v_1^2 + g z_1 = P_2/\rho + \frac{1}{2} v_2^2 + g z_2$$
- $$g z_1 = \frac{1}{2} v_2^2$$

Αντικαθιστώντας τα δεδομένα προκύπτει ότι:

$$9,81 \cdot 5 = \frac{1}{2} v_2^2$$

$$v_2 = 9,9 \text{ m/s}$$

- Η εξίσωση $v = \sqrt{2gh}$, που είναι γνωστή ως εξίσωση Toricelli αναφέρει ότι: η ταχύτητα ενός υγρού, το οποίο πέει από την επιδροση της βαρύτητας διαμέσου οπής, η οποία βρίσκεται σε βάθος h από την ελεύθερη επιφάνεια, έχει ταχύτητα ίση με εκείνη, την οποία θα αποκτούσε, αν έπεφτε ελεύθερα από το ύψος αυτό.

ΠΑΡΑΔΕΙΓΜΑ 3-6

Ένας σωλήνας εκροής με διάμετρο 7,5 cm έχει το υψηλότερο του σημείο σε απόσταση 1,8 m, πάνω από την στάθμη του νερού στη δεξαμενή, το δε νερό εκρέει στον ατμοσφαιρικό αέρα 3,6 m κάτω από την στάθμη του νερού. Να προσδιοριστεί η ταχύτητα εκροής, η στρομετρική παροχή και η απόλυτη πίεση στο υψηλότερο σημείο του σωλήνα όταν η ατμοσφαιρική πίεση είναι 98100 Pa. Οι απώλειες ενέργειας εξαιτίας τριβών θεωρούνται αμελητέες.

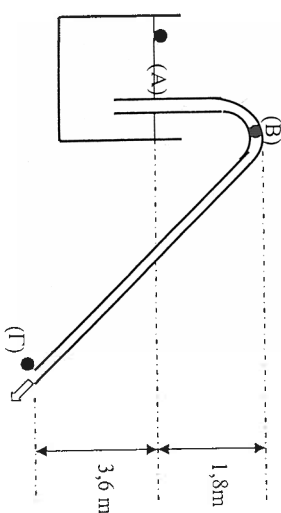

Λύση: Οι παραδοχές που χρησιμοποιούνται για τη λύση της άσκησης αυτής είναι οι ακόλουθες:

- Επειδή οι διαστάσεις της διατομής της δεξαμενής είναι πολύ μεγάλες σε σχέση με αυτές της διατομής του αγωγού εκροής, η ταχύτητα καθόδου της ελεύθερης επιφάνειας του υγρού μπορεί να θεωρηθεί ίση με το μηδέν.
 - Στην ελεύθερη επιφάνεια του υγρού και στο σωλήνα εκροής επικρατεί ατμοσφαιρική πίεση.
 - Ισχύουν όλες οι προϋποθέσεις που αναφέρθηκαν κατά την εξίσωσή της εξίσωσης Bernoulli.
- Σύμφωνα με τις παραπάνω συνθήκες για να υπολογιστεί η ταχύτητα εκροής η εξίσωση Bernoulli, εφαρμόζεται μεταξύ του σημείου (A), που είναι ένα τυχαίο σημείο πάνω στην ελεύθερη επιφάνεια, και του σημείου (Γ), που είναι το σημείο εξόδου του υγρού από το σωλήνα εκροής και παίρνοντας το (Γ) σαν επίπεδο αναφοράς. Σύμφωνα με τις συνθήκες αυτές θα ισχύει:
- $$z_A = 3,6 \text{ m}, z_\Gamma = 0, v_A = 0, P_A = P_\Gamma = 98100 \text{ Pa} \text{ και το μόνο άγνωστο είναι η ταχύτητα εκροής } v_\Gamma. \text{ Η εξίσωση Bernoulli εφαρμόζεται ανάλογα:}$$
- $$P_A/\rho + \frac{1}{2} v_A^2 + g z_A = P_\Gamma/\rho + \frac{1}{2} v_\Gamma^2 + g z_\Gamma$$
- $$g z_A = \frac{1}{2} v_\Gamma^2$$

Αντικαθιστώντας τα δεδομένα προκύπτει ότι:

$$9,81 \cdot 3,6 = \frac{1}{2} v_r^2$$

$$v_r = 8,4 \text{ m/s}$$

$$\dot{V}_r = v_r A_r = v_r \pi d_r^2/4 = 8,4 \pi \cdot 0,075^2/4 = 0,371 \text{ m}^3/\text{s}$$

Η ογκομετρική παροχή υπολογίζεται από την εξίσωση της συνέχειας:

Για να υπολογιστεί η πίεση στο σημείο (B) που είναι το υψηλότερο σημείο του σωλήνα εκροής, η εξίσωση Bernoulli εφαρμόζεται αυτή τη φορά, σύμφωνα με τις παραπάνω συνθήκες, μεταξύ του σημείου (A), που είναι ένα τυχαίο σημείο πάνω στην ελεύθερη επιφάνεια, και του σημείου (B), και παίρνοντας το σημείο (Γ) σαν επίπεδο αναφοράς. Σύμφωνα με τις συνθήκες αυτές θα ισχύει:

$$z_A = 3,6 \text{ m}, z_B = 5,4 \text{ m}, v_A = 0, v_B = v_r = 8,4 \text{ m/s}, P_A = 0 \text{ όταν πρόκειται για μανομετρική πίεση στο σημείο, (A), και το μόνο άγνωστο είναι η μανομετρική πίεση στο σημείο (B) } P_B.$$

Η εξίσωση Bernoulli εφαρμόζεται ανάλογα:

$$P_A/\rho + \frac{1}{2} v_A^2 + g z_A = P_B/\rho + \frac{1}{2} v_B^2 + g z_B$$

$$9,81 \cdot 3,6 = P_B/\rho + \frac{1}{2} \cdot 8,4^2 + 9,81 \cdot 5,4$$

$$P_B/\rho = -52938 \text{ Pa}$$

Οπότε η απόλυτη πίεση στο σημείο (B) προκύπτει ότι είναι:

$$P_{B \text{ απόλ.}} = 98100 - 52938 = 45162 \text{ Pa}$$

- Στο ίδιο αποτέλεσμα θα καταλήγαμε αν η εφαρμογή της εξίσωσης Bernoulli μεταξύ των σημείων (A) και (B) γινόταν με τις αντίστροφες πιέσεις. Σύμφωνα με τις συνθήκες αυτές θα ισχύει:

$$z_A = 3,6 \text{ m}, z_B = 5,4 \text{ m}, v_A = 0, v_B = 8,4 \text{ m/s}, P_A = 98100 \text{ Pa και το μόνο άγνωστο είναι η πίεση στο σημείο (B) } P_B.$$

Η εξίσωση Bernoulli εφαρμόζεται ανάλογα:

$$P_A/\rho + \frac{1}{2} v_A^2 + g z_A = P_B/\rho + \frac{1}{2} v_B^2 + g z_B$$

$$98100/1000 + 9,81 \cdot 3,6 = P_B/1000 + \frac{1}{2} \cdot 8,4^2 + 9,81 \cdot 5,4$$

$$P_B = 45162 \text{ Pa}$$

ΠΑΡΑΔΕΙΓΜΑ 3-7

Στην σωληνογραμμή του σχήματος, η παροχή του νερού από το (A) προς το (B) είναι 0,4 m³/s και τα ύψος πίεσης στο A είναι 7 m. Να υπολογιστεί το ύψος της πίεσης στο (B). Οι απώλειες ενέργειας εξαιτίας τριβών θεωρούνται αμελητέες.

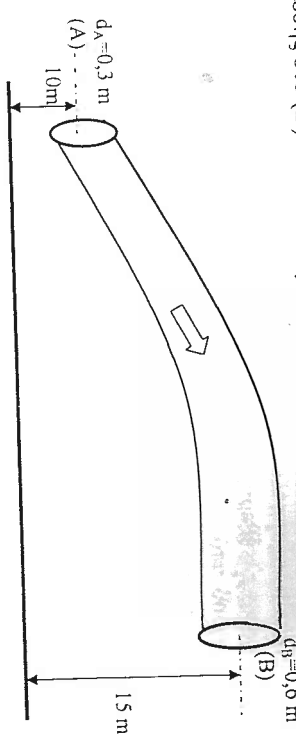

Αύση: Η ταχύτητα του νερού στα σημεία (A) και (B) υπολογίζεται από την ογκομετρική παροχή, \dot{V} , και το εμβαδόν της εγκάρσιας διατομής του αγωγού στα σημεία (A) και (B) A_A και A_B αντίστοιχα. Αφού υπολογίσουμε το A_A και το A_B ,

$$A_A = \pi d_A^2/4 = \pi \cdot 0,3^2/4 = 0,07 \text{ m}^2$$

$$A_B = \pi d_B^2/4 = \pi \cdot 0,6^2/4 = 0,28 \text{ m}^2$$

η ταχύτητα του νερού στα σημεία (A) και (B) προκύπτει ότι είναι:

$$v_A = \dot{V}/A_A = 0,4/0,07 = 5,71 \text{ m/s}$$

$$v_B = \dot{V}/A_B = 0,4/0,28 = 1,42 \text{ m/s}$$

Σύμφωνα με τα παραπάνω δεδομένα εξίσωση Bernoulli εφαρμόζεται μεταξύ του σημείου (A), και του σημείου (B), και παίρνοντας το (A) σαν επίπεδο αναφοράς. Σύμφωνα με τα δεδομένα αυτά θα ισχύει:

$$z_A = 0, z_B = 5 \text{ m}, v_A = 5,71, v_B = 1,42 \text{ m/s}, P_A/\rho = 7 \text{ m και το μόνο άγνωστο είναι το ύψος της πίεσης στο σημείο (B) } P_B/\rho.$$

Η εξίσωση Bernoulli εφαρμόζεται ανάλογα:

$$P_A/\rho + \frac{v_A^2}{2g} + z_A = P_B/\rho + \frac{v_B^2}{2g} + z_B$$

$$7 + 5,71^2/2 \cdot 9,81 = P_B/\rho + 1,42^2/2 \cdot 9,81 + 5$$

και μετά την εκτέλεση των πράξεων προκύπτει ότι:

$$P_B/\rho = 3,5 \text{ m στηλών νερού.}$$

ΠΑΡΑΔΕΙΓΜΑ 3-8

Προσδιορίστε την κρίσιμη ταχύτητα για μέσο πετρέλαιο στους 15,6 °C που ρέει σε σωλήνα των 152,4 mm. Το κινηματικό ιξώδες μέσου πετρελαίου στους 15,6 °C είναι 4,410 10⁻⁶ m²/s.

Αύση: Η μέση τιμή του αριθμού Reynolds για σωλητή ροή είναι 2000. Η κρίσιμη ταχύτητα υπολογίζεται από την σχέση,

$$Re = v d / \nu$$

Επομένως η κρίσιμη ταχύτητα θα είναι:

$$v_c = Re \nu / d$$

$$v_c = 2000 \cdot 4,410 \cdot 10^{-6} / 0,1524$$

$$v_c = 0,0579 \text{ m/s}$$

ΠΑΡΑΔΕΙΓΜΑ 3-9

Προσδιορίστε τον τύπο της ροής σε σωλήνα διαμέτρου 305 mm, όταν ρέει βαρύ πετρέλαιο στους 15,6 °C με ταχύτητα 1,067 m/s. Το κινηματικό ιξώδες για το κηρή πετρέλαιο στους 15,6 °C είναι 205 10⁻⁶ m²/s.

Αύση: Ο αριθμός Reynolds υπολογίζεται από την σχέση,

$$Re = v d / \nu$$

$$Re = 1,067 \cdot 0,305 / 205 \cdot 10^{-6}$$

$Re = 1580$
Επειδή $1580 < 2000$ η ροή είναι στρωτή.

ΠΑΡΑΔΕΙΓΜΑ 3-10

Για συνθήκες στρωτής ροής τι μέγεθος σωλήνα απαιτείται για παροχή $5,67 \cdot 10^{-3} \text{ m}^3/\text{s}$ μέσου περιβάλλοντος στους $4,4^\circ\text{C}$. Το κινηματικό ιξώδες μέσου περιβάλλοντος στους $4,4^\circ\text{C}$ είναι $6,08 \cdot 10^{-6} \text{ m}^2/\text{s}$.

Αύση: Η ταχύτητα του περιβάλλοντος υπολογίζεται από την σχέση,

$$v = \dot{V}/A = 4 \dot{V} / \pi d^2 = 4 \cdot 5,67 \cdot 10^{-3} / \pi d^2$$

Η μέση τιμή του αριθμού Reynolds για στρωτή ροή είναι 2000. Ο αριθμός Reynolds ορίζεται από την σχέση,

$$Re = v d / \nu$$

Αντικαθιστώντας τα δεδομένα στην παραπάνω σχέση προκύπτει η διάμετρος:

$$2000 = 4 \cdot 5,67 \cdot 10^{-3} d / \pi d^2 = 6,08 \cdot 10^{-6}$$

$$d = 593 \cdot 10^{-3} \text{ m.}$$

ΠΡΟΒΛΗΜΑΤΑ

3-1 Η διάμετρος μιας σωληνογραμμής συγκλίνει από διάμετρο 45 cm (θέση A) σε 30 cm (θέση B) και μετά διακλάδιζεται σε ένα κλάδο με διάμετρο 15 cm που εκρέει στο (Δ), εκρέει στο (Γ) και σε ένα άλλο κλάδο με διάμετρο 22,5 cm που εκρέει στο (Α). Αν η ταχύτητα του νερού στη θέση (A) είναι $1,8 \text{ m/s}$ και η ταχύτητα του είναι $3,6 \text{ m/s}$ να προσδιοριστεί η παροχή στο (Α) καθώς και η ταχύτητα του νερού στο (B) και (Γ).

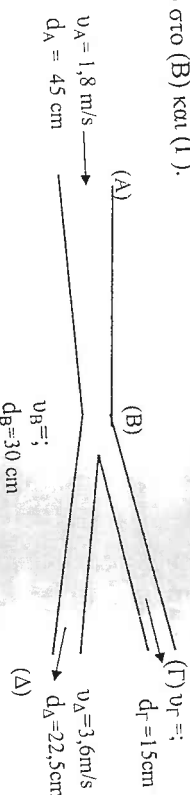

(Απ. $\dot{V}_A = 0,143 \text{ m}^3/\text{s}$, $v_B = 8,2 \text{ m/s}$, $v_B = 4,05 \text{ m/s}$)

3-2 Σε ένα οριζόντιο αγωγό διοχετεύεται ένα ρευστό με πυκνότητα $3,2 \text{ kg/m}^3$ και με μαζική παροχή 6 kg/s . Αν το εμβαδό της διατομής του αγωγού μειωθεί από $0,75 \text{ m}^2$ σε $0,2 \text{ m}^2$ να βρεθεί ποια θα είναι η μεταβολή στην πίεση του ρευστού, όταν οι απώλειες ενέργειας θεωρούνται αμελητέες.

(Απ. $131,4 \text{ Pa}$)

3-3 Ένας σωλήνας εκροής έχει διάμετρο 10 cm και το νερό εκρέει μέσω ενός ακροφύσιου με διάμετρο 5 cm. Αν οι απώλειες ενέργειας εξαιτίας τριβών θεωρούνται αμελητέες να προσδιοριστεί η ογκομετρική παροχή και η πίεση στα σημεία (A), (B) και (Γ).

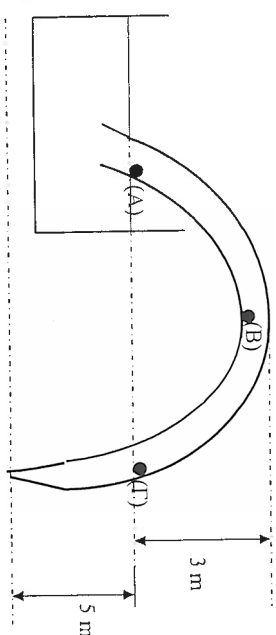

(Απ. $0,0194 \text{ m}^3/\text{s}$, $P_A = P_\Gamma = -3050,45 \text{ Pa}$, $P_B = -32480,4 \text{ Pa}$)

3-4 Μία δέσμη νερού βγαίνει από ένα ακροφύσιο με διάμετρο 25 mm με κατεύθυνση προς τα επάνω. Αν υποθέσουμε ότι δέσμη παραμένει κυκλική και αν αγνοήσουμε τις απώλειες ενέργειας να προσδιοριστεί η διάμετρος της δέσμης του νερού σε ύψος 4,5 m πάνω από το ακροφύσιο. Η ταχύτητα του νερού όπως βγαίνει από το ακροφύσιο είναι 12 m/s .

(Απ. $31,7 \text{ mm}$)

3-5 Ένας σωλήνας μήκους 200 m έχει κλίση $0,57^\circ$ (προς οριζόντια απόσταση) και συγκλίνει από διάμετρο 1,2 m στο πάνω άκρο του σε διάμετρο 0,6 m στο κάτω άκρο του. Αν η παροχή νερού από τον σωλήνα είναι $0,1 \text{ m}^3/\text{s}$ και η πίεση στο πάνω άκρο του $0,5 \text{ bar}$ να προσδιοριστεί η πίεση στο κάτω άκρο του σωλήνα. Οι απώλειες ενέργειας εξαιτίας τριβών θεωρούνται αμελητέες.

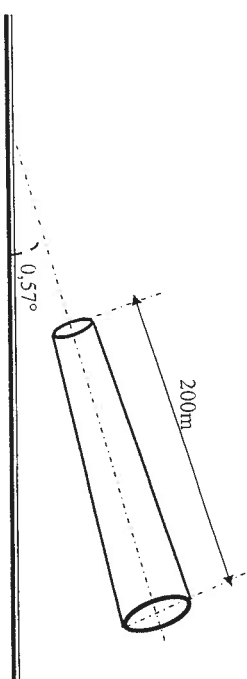

(Απ. $69,5 \text{ kPa}$)

Ροή Μέσα σε Αγωγούς

4-1 Εισαγωγή

Στο κεφάλαιο αυτό θα μελετήσουμε την τυρβώδη ροή μέσα σε σωλήνες και τα φαινόμενα της ροής των ρευστών μέσα σε αγωγούς τόσο από θεωρητική όσο και από τεχνική άποψη.

4-2 Γενικά περί Αγωγών

Η διακίνηση των ρευστών, υγρό ή αερίων, γίνεται με τους *αγωγούς*. Στην τεχνική ορολογία οι αγωγοί κυκλικής διατομής, που είναι και οι συνηθέστεροι, ονομάζονται *σωλήνες*. Οι σωλήνες με σχετικώς λεπτά και λεία τοιχώματα, διαμέτρου $2\frac{1}{2}$ in, ονομάζονται και ως *αυλάι*.

Οι αγωγοί μεταφοράς ρευστών κατασκευάζονται από διάφορα υλικά, όπως καθάρη μετάλλα, κρύμαστα, πλαστικά, κεραμικά, τσιμέντο και γυαλί.

Οι μεταλλικοί αγωγοί παρουσιάζουν μεγάλη αντοχή σε μηχανική καταπόνηση, αλλά όμως, είναι ευπαθείς σε χημική διάβρωση. Αντίθετα, οι μη μεταλλικοί αγωγοί είναι γενικώς ανθεκτικοί σε χημική διάβρωση, αλλά όμως δεν αντέχουν σε πιέσεις.

Οι σωλήνες καθορίζονται με βάση την *ονομαστική διάμετρο*, d_n , και το *πάχος* b , του τοιχώματος και τυποποιούνται με βάση πρότυπα, τα συνηθέστερα των οποίων είναι τα εξής: ISO, ASTM, DIN και BS.

Για χαλύβδινους σωλήνες οι οποίοι αποτελούν και την πλειοψηφία των σωλήνων διακίνησης ρευστών, οι ονομαστικές διαμέτροι ποικίλουν από 1/8 in μέχρι και 30 in. Για μεγάλους σωλήνες (διαμέτρο μεγαλύτερες των 12 in), η ονομαστική διάμετρος συμπίπτει με την εξωτερική διάμετρο του σωλήνα, ενώ για μικρούς σωλήνες, η διάμετρος d_o δεν αντιστοιχεί σε καμιά πραγματική διάσταση του σωλήνα. Ανεξάρτητα από το πάχος του τοιχώματος, η εξωτερική διάμετρος όλων των σωλήνων που έχουν την ίδια ονομαστική διάμετρο είναι η ίδια και αυτό, για να εξασφαλιστεί η δυνατότητα εναλλαγής των εξαρτημάτων της σωληνώσης. Σωλήνες από άλλα υλικά, κατασκευάζονται, επίσης, με εξωτερικές διαμέτρους ίδιες με εκείνες των χαλύβδινων σωλήνων, για να είναι δυνατή η εναλλαγή τμημάτων σε συστήματα σωληνώσεων στα οποία υπάρχουν διάφορα είδη αγωγών.

Το πάχος του τοιχώματος ενός σωλήνα υποδηλώνεται με τον *αριθμό σειράς*, N_s . Για τους χαλύβδινους σωλήνες, σε χρήση βρίσκονται οι εξής αριθμοί σειράς: 5, 10, 20, 30, 40, 60, 80, 100, 120, 140, 160, S, ST, XS και XX. Για σωλήνα δεδομένης διαμέτρου, το πάχος του τοιχώματος αυξάνεται με την αύξηση του αριθμού N_s . Η επιλογή του καταλλήλου αριθμού σειράς για μια χρήση σωλήνα, δεδομένης διαμέτρου, εξαρτάται κυρίως από την πίεση στην

οποια μεταφέρεται το ρευστό και την επιτρεπόμενη τιμή για το υλικό κατασκευής του σωλήνα.

Το πάχος του τοιχώματος των χαλκοσωλήνων προσδιορίζεται συνήθως με ένα σύστημα γραμμάτων: *Τύπος Κ* (πολύ παχύ τοίχωμα), *Τύπος L* (τοίχωμα ενδυσμένου πάχους) ή *Τύπος Μ* (πολύ λεπτό τοίχωμα). Η εξωτερική διάμετρος είναι ίδια και για τους τρεις τύπους ανεξάρτητα από το μέγεθος του σωλήνα.

Ο ευθύγραμμος αγωγός σταθερής διατομής δεν μπορεί να ανταποκριθεί στις ανάγκες κάθε εφαρμογής διακίνησης ρευστών. Για το λόγο αυτό, τα ευθύγραμμα τμήματα των αγωγών συναρμολογούνται μεταξύ τους με τη βοήθεια καταλλήλων τμημάτων ώστε να ικανοποιούν τις ανάγκες κάποιας συγκεκριμένης εφαρμογής. Τα πρόσθετα αυτά τμήματα ονομάζονται *εξαρτήματα*. Το σύνολο των αγωγών διακίνησης ενός ρευστού και των εξαρτημάτων που περιλαμβάνονται στη ροή του ονομάζεται *σωλήνωση* (ή σωληνογραμμή).

4.3 Τραχύτητα Επιφανείων

Η επιφάνεια κάθε στερεού σώματος, όσο λεία και αν φαίνεται, παρουσιάζει ανωμαλίες. Το μέγεθος των ανωμαλιών αυτών εκφράζεται ποσοτικά με ένα χαρακτηριστικό μήκος, e , το οποίο ονομάζεται *τραχύτητα* της επιφάνειας. Το μήκος e είναι ίσο με τη μέση τιμή των υψών των εσοχών και των προεξοχών της επιφάνειας σε μια μεγάλη (σχετικά με το μέγεθος τους) έκταση. Στις ρευστομηχανικές σχέσεις ροής σε αγωγούς, παρουσιάζεται συχνά ο λόγος της απόλυτης τραχύτητας, e , προς την εσωτερική διάμετρο, d , του αγωγού. Ο λόγος e/d είναι γνωστός ως *σχετική τραχύτητα* του αγωγού. Η τραχύτητα εξαρτάται από το υλικό κατασκευής, το βαθμό μηχανικής καταργασίας των εσωτερικών τοιχωμάτων και την παλαιότητα τους.

4.4 Απόλεια Ενέργειας σε Αγωγούς Κυκλικής Διατομής

Κατά την ιξώδη ροή σε αγωγούς, ένα μέρος της μηχανικής ενέργειας του ρευστού καταναλώνεται για την υπερνίκηση των δυνάμεων τριβής που αναπτύσσονται στο εσωτερικό του. Από ενεργειακή άποψη, η παρουσία τριβών είναι γνωστή ως *ενέργεια τριβών*. Στην υδραυλική η ενέργεια τριβών ανάγεται συνήθως στη μονάδα βάρους του ρέοντος ρευστού. Το ανοιχμένο αυτό μέγεθος έχει διαστάσεις μήκους, ονομάζεται *ύψος τριβών* και συμβολίζεται ως h_L , δηλαδή:

$$h_L = w_L / g \quad (4-1)$$

όπου, w_L είναι η ανά μονάδα μάζας ενέργειας τριβών και g η επιτάχυνση της βαρύτητας.

Για ροή σε αγωγούς κυκλικής διατομής, το ύψος τριβών της ροής υπολογίζεται από την εξίσωση των Darcy - Weisbach:

$$h_L = f l v^2 / d 2g \quad (4-2)$$

όπου, f είναι ο *συντελεστής τριβής*, v η μέση ταχύτητα του ρευστού, l το μήκος και d η εσωτερική διάμετρος του αγωγού. Η εξίσωση Darcy-Weisbach ισχύει τόσο για στρωτή όσο και για τυρβώδη ροή.

Ο συντελεστής τριβής f είναι μια από τις σημαντικές παραμέτρους στην ανάλυση της ιξώδους ροής σε αγωγούς. Όπως έχει διαπιστωθεί πειραματικά, η τιμή του f εξαρτάται από τις συνθήκες ροής και το βαθμό κατεργασίας της εσωτερικής επιφάνειας του αγωγού.

Εξαιτίας της μεγάλης τεχνικής σημασίας των σωληνώσεων στη μεταφορά των ρευστών έγιναν πολλά πειράματα και συντάχθηκαν πίνακες και διαγράμματα για τις εφαρμογές. Μεγάλη χρήση στην πράξη έχει το *διάγραμμα Moody* (Σχ.4-1). Το διάγραμμα Moody παρουσιάζει γραφικά την εξάρτηση του συντελεστή τριβής κοινών αγωγών του εμπόριου από τον αριθμό Reynolds της ροής με παράμετρο τη σχετική τραχύτητα του αγωγού. Το διάγραμμα αυτό μπορεί να χρησιμοποιηθεί τόσο για ροές σε αγωγούς κυκλικής διατομής όσο και για ροές σε αγωγούς μη κυκλικής διατομής.

Στην περίπτωση της στρωτής ροής ο συντελεστής τριβής f υπολογίζεται από τη σχέση:

$$f = 64 / Re \quad (4-3)$$

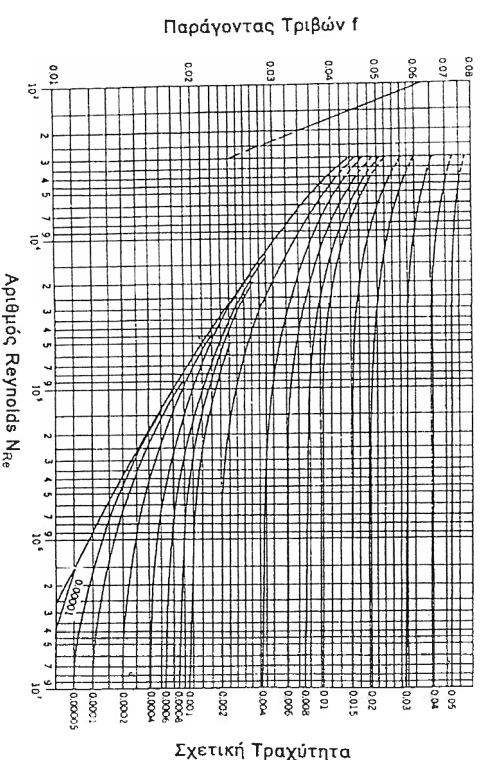

Σχ. 4-1 Το Διάγραμμα Moody

Η εξίσωση (4-2) δείχνει ότι, στη ροή σε αγωγό κυκλικής διατομής, το ύψος τριβών είναι ανάλογο προς το ύψος ταχύτητας, $u^2/2g$, της ροής.

4-5 Δευτερεύουσες Απώλειες Ενέργειας

Ως *δευτερεύουσες απώλειες* χαρακτηρίζονται οι απώλειες που προκαλούνται από τα διάφορα εξαρτήματα τα οποία περιλαμβάνονται στη ροή των ρευστών. Στην κατηγορία αυτή ανήκουν και οι απώλειες ενέργειας που συμβαίνουν κατά την είσοδο και την έξοδο των ρευστών από τους αγωγούς μεταφοράς των. Η ονομασία δευτερεύουσες απώλειες, υποδηλώνει ότι οι κύριες απώλειες ενέργειας της ροής είναι αυτές που συμβαίνουν στα ευθύγραμμα τμήματα της σωλήνωσης. Στις περισσότερες περιπτώσεις, αυτό είναι αλήθεια. Όμως υπάρχουν και περιπτώσεις που οι δευτερεύουσες απώλειες είναι μεγαλύτερες από τις κύριες απώλειες ενέργειας της ροής. Για παράδειγμα, μια μερικώς ανοικτή βαλβίδα μπορεί να προκαλέσει μεγαλύτερη πτώση πίεσης από ότι προκαλεί ένας μακρής σωλήνας. Έντικώς, οι δευτερεύουσες απώλειες μπορούν να αγνοηθούν όταν μετξύ των εξαρτημάτων που τις προκαλούν περιλαμβάνονται μεγάλα μήκη σωλήνα. Όταν περιλαμβάνονται μέτρια μήκη σωλήνα, οι δευτερεύουσες απώλειες ενδεχομένως να είναι της ίδιας τάξης μεγέθους με τις κύριες απώλειες ενέργειας ροής.

4-6 Το Φαινόμενο της Σπηλαιώσης

Όταν η πίεση P σε κάποιο σημείο του πεδίου ροής ενός υγρού μειωθεί, π.χ. εξαιτίας αύξησης της ταχύτητας, ώστε να φθάσει την τιμή της τάσης ατμών, P_s , του υγρού για τη δεδομένη θερμοκρασία (δηλαδή $P = P_s$), τότε σχηματίζονται ταχέως φυσαλίδες ατμού στην περιοχή μείωσης της πίεσης. Το φαινόμενο αυτό ονομάζεται *σπηλαιώση*.

Οι φυσαλίδες ατμού που σχηματίζονται κατά την σπηλαιώση μεταφέρονται από το κινούμενο υγρό σε περιοχές μεγαλύτερων πιέσεων ($P > P_s$) όπου και καταστρέφονται (επαναυροποιούνται) ακαριαία. Η απότομη καταστροφή των φυσαλίδων συνοδεύεται από σημαντική αύξηση της πίεσης στα σημεία συνθλίψης των φυσαλίδων. Έτσι, αν η περιοχή καταστροφής των φυσαλίδων βρίσκεται κοντά σε ένα στερέο, αυτό υφίσταται *πλάσπαδες*, συνεχείς κρούσης μεγάλης έντασης, ικανές να επιφέρουν σημαντική φθορά στην επιφάνεια του στερεού εξαιτίας μηχανικής κόπωσης. Το φαινόμενο της ακαριαίας επαναυροποίησης των φυσαλίδων συνοδεύεται από θόρυβο και κραδασμό. Σε μικρές συσκευές, ο θόρυβος αυτός μοιάζει σαν να ρέει μέσα στη συσκευή νιδή άμμος. Σε μεγάλες υδραυλικές εγκαταστάσεις ο θόρυβος που δημιουργεί η σπηλαιώση μοιάζει σαν να μετακινούνται μέσα στην εγκατάσταση μεγάλες πέτρες οι οποίες χτυπούν στα τοιχώματα της.

Το φαινόμενο της σπηλαιώσης παρατηρείται συνήθως σε αντλίες, υδροστροβίλους, προπέλες πλοίων και γενικά σε υδραυλικές εγκαταστάσεις οι

οποίες λειτουργούν σε χαμηλές πιέσεις. Επειδή οι φυσαλίδες ατμού που σχηματίζονται κατά τη σπηλαιώση καταργούν τοπικά τη συνέχεια της ροής, η απόδοση της εγκατάστασης μειώνεται σημαντικά.

Επίσης η δημιουργία υποπίεσης κατά την περιστροφή της έλικας του πλοίου ή των πτερυγίων αντλίας ή κατά την στροβιλώδη ροή ρευστών σε σωλήνες οδηγεί στη δημιουργία εσοχών, σπηλαίων και κρατήρων από τοπική εξάχνωση υλικού. Στην περίπτωση αυτή η ταχύτητα απώλειας υλικού είναι συνάρτηση της υποπίεσης, της τάσης ατμών του μετάλλου, της θερμοκρασίας, της ταχύτητας περιστροφής και της κατάστασης της επιφάνειας του μετάλλου.

4-7 Συστήματα Σωληνώσεων – Προποσίωση της Βερνούλλι

Μία από τις συνθήκες που βασίστηκε η εξαγωγή της εξίσωσης Βερνούλλι ήταν η παραδοχή ότι κατά την κίνηση του ρευστού δεν υπάρχουν τριβές. Στην πράξη όμως τα ρευστά μεταφέρονται μέσα σε αγωγούς όπου έρχονται σε επαφή με στερεές ακίνητες επιφάνειες. Ως γνωστό η επαφή στερεής ακίνητης επιφάνειας με το ρευστό προκαλεί τριβές μεταξύ των στρωμάτων του ρευστού. Έτσι δεν είναι δυνατά θεωρείται στην πράξη η ροή ενός ρευστού σαν δυναμική χωρίς τριβές. Εκτός από των ανωτέρων τριβών υπάρχουν και τριβές που οφείλονται είτε σε απότομη μεταβολή του προφίλ της ταχύτητας, προκαλώντας στάσιμα ροϊκάνα γραμμών και δημιουργία δινών, είτε σε απότομη μεταβολή της διεύθυνσης της κίνησης του ρευστού εξαιτίας κάποιου εξαρτήματος (π.χ. μία γωνία 90° ή μία κάμψη).

Είναι φανερό η εξίσωση (3-9) δεν αρκεί πλέον να καθύψει τις περιπτώσεις αυτές και είναι λογικό να υποτεθεί ότι το άθροισμα των ορών ενέργειας, $P/\rho + \frac{1}{2} u^2 + g z$, συνεχώς ελαττώνεται στη φορά κίνησης του ρευστού καθώς κατά την ιξώδη ροή ένα μέρος της κινητικής ενέργειας του ρευστού καταναλώνεται για την υπερνίκηση των δυνάμεων τριβής, που αναπτύσσονται στο εσωτερικό του.

Η ποσότητα ενέργειας που χάνεται εξαιτίας τριβών είναι γνωστή ως *ενέργεια τριβών*, w_L . Η ενέργεια τριβών συνήθως ανάγεται στη μονάδα βάρους του ρέοντος ρευστού. Το ανοιγμένο αυτό μέγεθος (εξίσωση 4-1) έχει διαστάσεις μήκους και ονομάζεται *ύψος τριβών (απωλείων) h_L* .

$$h_L = w_L / g$$

• Η εξίσωση (3-9) όταν μεταξύ των σημείων (1) και (2) του Σχ. 3-2 υπάρχουν απώλειες ενέργειας εξαιτίας τριβών γίνεται ανισότητα της μορφής:

$$P_1/\rho + \frac{1}{2} u_1^2 + g z_1 > P_2/\rho + \frac{1}{2} u_2^2 + g z_2$$

και εάν, w_L , είναι απώλειες ενέργειας εξαιτίας τριβών τότε η εξίσωση (3-9) γράφεται ως:

$$P_1/\rho + \frac{1}{2} v_1^2 + g z_1 - w_T = P_2/\rho + \frac{1}{2} v_2^2 + g z_2 \quad (4-4)$$

επίσης η εξίσωση (3-12) γράφεται ως:

$$P_1/\gamma + v_1^2/2g + z_1 - h_T = P_2/\gamma + v_2^2/2g + z_2 \quad (4-5)$$

Ας υποθέσουμε ότι μεταξύ εκτός των απωλειών ενέργειας εξαιτίας τριβών έχουμε έξοδο ενέργειας για τη λειτουργία υδροστροβίλου. Η ποσότητα ενέργειας που απορροφάται από μηχανές (όπως οι υδροστροβίλοι) είναι γνωστή ως w_T και συνήθως ανάγεται στη μονάδα βάρους του ρέοντος πευστου. Το ανοιγμένο αυτό μέγεθος έχει διαστάσεις μήκους και συμβολίζεται ως h_T , δηλαδή:

$$h_T = w_T / g \quad (4-6)$$

Η εξίσωση (3-9) όταν μεταξύ των σημείων (1) και (2) του Σχ. 3-2 υπάρχει έξοδο ενέργειας w_T για τη λειτουργία υδροστροβίλου γράφεται ως:

$$P_1/\rho + \frac{1}{2} v_1^2 + g z_1 - w_T = P_2/\rho + \frac{1}{2} v_2^2 + g z_2 \quad (4-7)$$

επίσης η εξίσωση (3-12) γράφεται ως:

$$P_1/\gamma + v_1^2/2g + z_1 - h_T = P_2/\gamma + v_2^2/2g + z_2 \quad (4-8)$$

Είναι γνωστό ότι τα πευστά για να μεταφερθούν απαιτούν στις περισσότερες περιπτώσεις μηχανικά μέσα, όπως οι αντλίες. Μία αντίδια μετατρέπει μία μορφή ενέργειας, συνήθως ηλεκτρική, σε μηχανικό έργο το οποίο προσφέρεται στο πευστό για τη μεταφορά του. Έτσι, αν η αντίδια απορροφά έργο w θα αποδώσει στο πευστό έργο $w_A = \eta_P w$ όπου, η_P είναι ο βαθμός απόδοσης. Η ποσότητα ενέργειας που προσφέρεται από αντλίες w_A συνήθως ανάγεται στη μονάδα βάρους του ρέοντος πευστου. Το ανοιγμένο αυτό μέγεθος έχει διαστάσεις μήκους και συμβολίζεται ως h_A , δηλαδή:

$$h_A = w_A / g \quad (4-9)$$

Η εξίσωση (3-9) όταν μεταξύ των σημείων (1) και (2) του Σχ. 3-2 υπάρχει είσοδο ενέργειας w_A από λειτουργία αντλίας γράφεται ως:

$$P_1/\rho + \frac{1}{2} v_1^2 + g z_1 + w_A = P_2/\rho + \frac{1}{2} v_2^2 + g z_2 \quad (4-10)$$

επίσης η εξίσωση (3-12) γράφεται ως:

$$P_1/\gamma + v_1^2/2g + z_1 + h_A = P_2/\gamma + v_2^2/2g + z_2 \quad (4-11)$$

4-8 Γενική Εξίσωση Ενέργειας για Δουμπίστη Ροή

Η εξίσωση ενέργειας προκύπτει από την εφαρμογή της αρχής διατήρησης ενέργειας σε ροή πευστου. Για την εφαρμογή της αρχής της διατήρησης της ενέργειας στη διεύθυνση της ροής καθορίζουμε την διατομή (1) ως είσοδο και την διατομή (2) ως έξοδο του πευστου από τη σωλήνωση. Έστω ότι η ροή σε μια σωλήνωση είναι μόνιμη και ασυμπίεστη, με ομοιόμορφη κατανομή της ταχύτητας σε κάθε εγκάρσια διατομή της. Στη διεύθυνση της ροής η αρχή διατήρησης της ενέργειας, σύμφωνα με όσα έχουμε αναφέρει μέχρι τώρα, συνοψίζεται σε γενική εξίσωση ως εξής:

Ενέργεια στη διατομή (1) + Ενέργεια που προσθέτεται - Ενέργεια που χάνεται - Ενέργεια που αφαιρείται = Ενέργεια στη διατομή (2).

Αυτή η εξίσωση, για μόνιμη ροή ασυμπίεστου, πευστου όπου η μεταβολή της εσωτερικής ενέργειας είναι αμελητέα, παίρνει τη συγκεκριμένη μορφή:

$$P_1/\rho + \frac{1}{2} v_1^2 + g z_1 + w_A - w_L - w_T = P_2/\rho + \frac{1}{2} v_2^2 + g z_2 \quad (4-12)$$

ή

$$P_1/\gamma + v_1^2/2g + z_1 + h_A - h_L - h_T = P_2/\gamma + v_2^2/2g + z_2 \quad (4-13)$$

ΠΑΡΑΤΗΡΗΣΕΙΣ

Η παρεμβολή μηχανήματος στην πορεία του πευστου προκαλεί διαταραχή της ροής σε απόσταση μερικών διαμέτρων πριν και μετά από το εξάρτημα.

Αν το υγρό διέρχεται από ένα στρόβιλο παρουσιάζεται απότομη μείωση του ολικού μανομετρικού ύψους της ροής εξαιτίας της ενέργειας που αποδίδει το πευστό στο στρόβιλο καθώς διέρχεται από αυτόν. Η απότομη μείωση του ολικού μανομετρικού ύψους της ροής, h_T , την οποία προκαλεί η παρεμβολή του στρόβιλου υπολογίζεται από την εξίσωση:

$$h_T = P_T / \rho g \quad (4-14)$$

όπου, P_T η ισχύς που δίνεται από το πευστό στον στρόβιλο (ισχύς εισόδου), ρ η πυκνότητα του πευστου, g η επιτάχυνση της βαρύτητας, γ η ογκομετρική παροχή.

Η ισχύς που παράγεται στον στρόβιλο (ισχύς εξόδου), P , θα είναι:

$$P = \eta_T P_T \quad (4-15)$$

όπου, η_T ο βαθμός απόδοσης του στρόβιλου και P_T η ισχύς εισόδου.

Αν το υγρό διέρχεται από μια αντλία η υδροδυναμική ισχύς, P_w , που μεταβιβάζεται στο διακινούμενο ρευστό από την αντλία, υπολογίζεται από την εξίσωση:

$$P_w = \rho g \dot{V} h_p \quad (4-16)$$

όπου, ρ η πυκνότητα του ρευστού, g η επιτάχυνση της βαρύτητας, \dot{V} η οικουμετρική παροχή και h_p το ολικό μηχανομετρικό ύψος της αντλίας ($h_p = h_A$). Ο βαθμός απόδοσης μιας αντλίας, η_p , ορίζεται από την εξίσωση:

$$\eta_p = P_w / P_s \quad (4-17)$$

όπου, P_w η υδροδυναμική ισχύς και P_s η αξονική ισχύς της αντλίας.

Η αξονική ισχύς, P_s , που μεταβιβάζεται στον άξονα της αντλίας, υπολογίζεται από την εξίσωση (4-16) σε συνδυασμό και με την εξίσωση (4-17):

$$P_s = P_w / \eta_p = \rho g \dot{V} h_p / \eta_p \quad (4-18)$$

όπου, ρ η πυκνότητα του ρευστού, g η επιτάχυνση της βαρύτητας, \dot{V} η οικουμετρική παροχή, h_p το ολικό μηχανομετρικό ύψος της αντλίας και η_p ο βαθμός απόδοσης της αντλίας.

4-9 Εφαρμογή του Θεωρήματος Bernoulli

Η εφαρμογή του θεωρήματος του Bernoulli θα πρέπει να είναι ορθολογική και συστηματική. Μια διαδικασία που είναι σκόπιμο να ακολουθείται είναι η εξής:

- Σχεδιάζουμε το σύστημα εκλέγοντας και ονομαζόντας όλας τις εξεταζόμενες διατομές της ροής.
- Εφαρμόζουμε την εξίσωση Bernoulli κατά την διεύθυνση της ροής. Εκλέγουμε ένα επίπεδο αναφοράς για κάθε εξίσωση που γράφουμε. Είναι σκόπιμο το επίπεδο αναφοράς να είναι αρκετό χαμηλό για να μην έχουμε αρνητικό πρόσημο και έτσι να αποφεύγονται τα λάθη.
- Υπολογίζουμε την ενέργεια ή το ολικό ύψος της ροής στην διατομή (1) και στη διατομή (2). Το σύμβολο P στην εξίσωση Bernoulli παριστάνει την απόλυτη πίεση και η ταχύτητα v θεωρείται ότι είναι η μέση ταχύτητα. Επίσης η εξίσωση Bernoulli ισχύει και για μηχανομετρικές πιέσεις.
- Προσθέτουμε κάθε ενέργεια ή ύψος που προσφέρεται από μηχανές (όπως οι αντλίες).
- Αφαιρούμε κάθε απόλυτα ενέργειας ή ύψους εξαιτίας τριβών.
- Αφαιρούμε κάθε απόλυτα ενέργειας ή ύψους που απορροφάτε από μηχανές.
- Εξισώνουμε αυτό το άθροισμα των ενεργειών ή το υψών ροής στην διατομή (1) με το άθροισμα των ενεργειών ή το υψών ροής στη διατομή (2).

- Αν τα δύο ύψη κινητικής ενέργειας είναι άγνωστα, τα συσχετίζουμε μεταξύ τους με τη βοήθεια της εξίσωσης συνέχειας.

4-10 Παροδείγματα

ΠΑΡΑΔΕΙΓΜΑ 4-1

Σε μία υδροδυναμική εγκατάσταση νερό εκρέει στην ατμόσφαιρα με ρυθμό $0,06 \text{ m}^3/\text{s}$. Το σημείο εκροής βρίσκεται 5 m χαμηλότερα από την ελεύθερη επιφάνεια του νερού στη δεξαμενή. Ο αγωγός μεταφοράς του νερού έχει εσωτερική διάμετρο 20 cm και καταλήγει σε ακροφύσιο διαμέτρου 10 cm . Η απόλυτη ενέργειας της ροής θεωρούνται αμελητέες.

α. Τι είδους μηχανήματα είναι τα M_1 αντλία ή στρόβιλος.

β. Να υπολογιστεί η ισχύς του M_1 , αν ο βαθμός απόδοσης του είναι 85% .

γ. Να υπολογιστεί η πίεση στο σημείο Α, αν η βαρομετρική πίεση είναι 100 kPa .

Λύση: α. Για να συμπεραίνουμε για το είδος του μηχανήματος M_1 , πρέπει να ελέγξουμε αν το ύψος h που εμφανίζεται στο πρώτο μέλος της εξίσωσης Bernoulli που εκφράζει το ισοζύγιο ενέργειας, σε μορφή υψών, για ασυμπίεστη μόνιμη ροή μεταξύ δύο θέσεων (1) και (2) είναι θετικό ή αρνητικό.

$$P_1/\gamma + v_1^2/2g + z_1 + h - h_L = P_2/\gamma + v_2^2/2g + z_2$$

Και αν μεν διαπιστωθεί ότι το $h > 0$, το μηχανήματα M_1 θα είναι αντλία, αν δε $h < 0$, το μηχανήματα M_1 θα είναι στρόβιλος.

Οι παραδοχές που χρησιμοποιούνται για την εφαρμογή της εξίσωσης Bernoulli είναι οι ακόλουθες:

- Επειδή οι διαστάσεις της διατομής της δεξαμενής είναι πολύ μεγάλες σε σχέση με αυτές της διατομής του αγωγού εκροής, η ταχύτητα καθόδου της ελεύθερης επιφάνειας του υγρού μπορεί να θεωρηθεί ίση με το μηδέν.
- Στην ελεύθερη επιφάνεια του υγρού και στο σωλήνα εκροής επικρατεί ατμοσφαιρική πίεση.

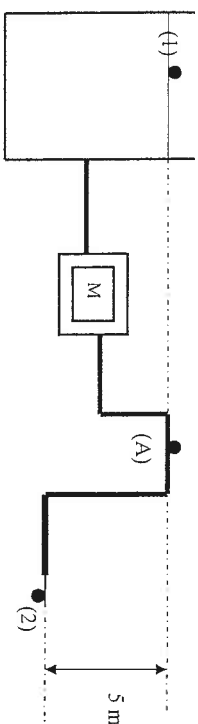

Σύμφωνα με τις παραπάνω συνθήκες η εξίσωση Bernoulli, εφαρμόζεται μεταξύ του σημείου (1), που είναι ένα τυχαίο σημείο πάνω στην ελεύθερη επιφάνεια,

και του σημείου (2), που είναι το σημείο εξόδου του υγρού από το σωλήνα εκροής και παίρνοντας το σημείο (2) σαν επίπεδο αναφοράς. Σύμφωνα με τις συνθήκες αυτές θα ισχύει:

$z_1 = 5 \text{ m}$, $z_2 = 0$, $v_1 = 0$, $P_1 = P_2 = 100 \text{ kPa}$, $h_L = 0$ αφού οι απώλειες ενέργειας της ροής θεωρούνται αμελητέες και το μόνο άγνωστο είναι το h . Η ταχύτητα εκροής v_2 στην έξοδο του ακροφύσιου υπολογίζεται από την ογκομετρική παροχή, \dot{V} , και το εμβαδόν της εγκάρσιας διατομής του ακροφύσιου.

$$v_2 = \dot{V} / A = 4 \dot{V} / \pi d_{\text{ακ}}^2 = 4 \cdot 0,06 / \pi \cdot 0,1^2 = 7,64 \text{ m/s}$$

Η εξίσωση Bernoulli εφαρμόζεται ανάλογα:

$$P_1 / \rho g + v_1^2 / 2g + z_1 + h - h_L = P_2 / \rho g + v_2^2 / 2g + z_2$$

$$5 + h = 7,64^2 / 2 \cdot 9,81$$

$$h = -2,02 \text{ m}$$

Άρα, αφού το ύψος $h < 0$, το μήγανημα είναι στροβίλλος.

β. Η ισχύς του στροβίλου υπολογίζεται από την εξίσωση:

$$P = \eta \rho g \dot{V} h_T$$

$$P = 0,85 \cdot 1000 \cdot 9,81 \cdot 0,06 \cdot 2,02 = 1008 \text{ W}$$

γ. Για τον υπολογισμό της πίεσης στο σημείο (Α) η εξίσωση Bernoulli εφαρμόζεται μεταξύ του σημείου (1), που είναι ένα τυχαίο σημείο πάνω στην ελεύθερη επιφάνεια, και του σημείου (Α), και παίρνοντας το (Α) σαν επίπεδο αναφοράς. Σύμφωνα με τις συνθήκες αυτές θα ισχύει:

$z_1 = z_A$, $v_1 = 0$, $P_1 = 100 \text{ kPa}$, $h_L = 0$ επειδή οι απώλειες ενέργειας της ροής θεωρούνται αμελητέες, $h_T = 2,02 \text{ m}$ και το μόνο άγνωστο είναι η πίεση στο σημείο (Α) P_A . Η ταχύτητα v_A του νερού στην θέση (Α) υπολογίζεται από την ογκομετρική παροχή, \dot{V} , και το εμβαδόν της εγκάρσιας διατομής του αγωγού στη θέση (Α).

$$v_A = \dot{V} / A = 4 \dot{V} / \pi d_A^2 = 4 \cdot 0,06 / \pi \cdot 0,2^2 = 1,91 \text{ m/s}$$

Η εξίσωση Bernoulli εφαρμόζεται ανάλογα:

$$P_1 / \rho g + v_1^2 / 2g + z_1 - h_T = P_A / \rho g + v_A^2 / 2g + z_A$$

$$100 \cdot 10^3 / 1000 \cdot 9,81 - 2,02 = P_A / 1000 \cdot 9,81 + 1,91^2 / 2 \cdot 9,81$$

$$P_A = 82000 \text{ Pa}$$

δηλαδή, στο σημείο (Α) η πίεση του νερού είναι μικρότερη από την ατμοσφαιρική.

ΠΑΡΑΔΕΙΓΜΑ 4-2

Αντλία γεμίζει πλήρως μία δεξαμενή σε χρόνο 45 min. Αν η αντλία παρέχει στο σύστημα ισχύ 250 W και η πίεση στην αναρρόφηση της αντλίας είναι 80 kPa, να υπολογιστεί ο όγκος της δεξαμενής. Η διατομή της σωληνογραμμής είναι σταθερή, το σημείο εκροής βρίσκεται 15 m υψηλότερα από το σημείο που έχει τοποθετηθεί η αντλία, η ατμοσφαιρική πίεση είναι 1,013 bar και οι απώλειες ενέργειας εξαιτίας τριβών είναι αμελητέες.

Λύση: Σύμφωνα με τα παραπάνω δεδομένα η εξίσωση Bernoulli, εφαρμόζεται

μεταξύ του σημείου (1), που το σημείο αναρρόφησης και του σημείου (2), που

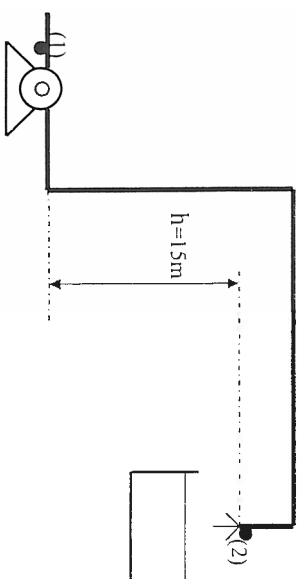

είναι το σημείο εξόδου του υγρού από το σωλήνα εκροής και παίρνοντας το σημείο (1) σαν επίπεδο αναφοράς. Σύμφωνα με τα δεδομένα αυτά θα ισχύει:

$z_1 = 0 \text{ m}$, $z_2 = 15 \text{ m}$, $v_1 = v_2$, $P_1 = 80 \cdot 10^3 \text{ Pa}$, $P_2 = 1,013 \cdot 10^5 \text{ Pa}$, $h_L = 0$ επειδή οι απώλειες ενέργειας της ροής θεωρούνται αμελητέες και το μόνο άγνωστο είναι το h_A .

Η εξίσωση Bernoulli εφαρμόζεται ανάλογα:

$$P_1 / \rho g + v_1^2 / 2g + z_1 + h_A - h_L = P_2 / \rho g + v_2^2 / 2g + z_2$$

$$80 \cdot 10^3 / 1000 \cdot 9,81 + h_A = 1,013 \cdot 10^5 / 1000 \cdot 9,81 + 15$$

$$h_A = 17,16 \text{ m}$$

Το ύψος αυτό σχετίζεται με την προσφερόμενη ισχύ της αντλίας με την σχέση,

$$P_W = \rho g \dot{V} h_P$$

Αντικαθιστώντας τα δεδομένα υπολογίζεται η ογκομετρική παροχή:

$$\dot{V} = P_W / \rho g h_P = 250 / 1000 \cdot 9,81 \cdot 17,16 = 1,48 \cdot 10^{-3} \text{ m}^3/\text{s}$$

Ο όγκος της δεξαμενής προκύπτει από την σχέση,

$$\dot{V} = V_S / t_{\text{ολ}}$$

όπου V_S ο όγκος της δεξαμενής και $t_{\text{ολ}}$ ο συνολικός χρόνος που απαιτείται για να γεμίσει η δεξαμενή. Επομένως ο όγκος της δεξαμενής προκύπτει ότι είναι:

$$V_S = \dot{V} t_{\text{ολ}} = 1,48 \cdot 10^{-3} \cdot 45 \cdot 60 = 4 \text{ m}^3$$

ΠΑΡΑΔΕΙΓΜΑ 4-3

Από μια δεξαμενή βενζίνης αντλούνται 150 lit/s μέσα από σωληνογραμμή με διάμετρο 20 cm. Να προσδιοριστεί το μέγιστο ύψος z στο οποίο μπορεί να τοποθετηθεί η αντλία. Οι απώλειες ενέργειας (σε ύψος) στον σωλήνα αναρρόφησης είναι διπλάσιες του ύψους ταχύτητας της ροής, η βαρομετρική πίεση στην επιφάνεια της δεξαμενής είναι $1,03 \cdot 10^5 \text{ Pa}$, η πυκνότητα της βενζίνης στους 20°C είναι 720 kg/m^3 και η τάση ατμών της βενζίνης στους 20°C είναι $0,32 \cdot 10^5 \text{ Pa}$.

Λύση: Σύμφωνα με τα παραπάνω δεδομένα η εξίσωση Bernoulli, εφαρμόζεται μεταξύ του σημείου (1), που είναι ένα τυχαίο σημείο πάνω στην ελεύθερη

επιφάνεια, και του σημείου (2), που είναι το μέγιστο ύψος που μπορεί να τοποθετηθεί αντλία και παίρνοντας το σημείο (1) σαν επίπεδο αναφοράς.

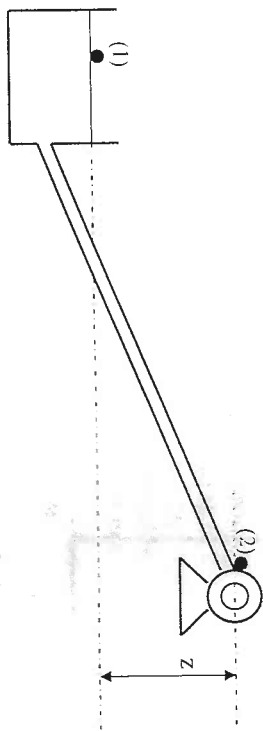

Σύμφωνα με τα δεδομένα αυτά θα ισχύει:

$z_1 = 0$, $v_1 = 0$ επειδή οι διαστάσεις της διατομής της δεξαμενής είναι πολύ μεγάλες σε σχέση με αυτές της διατομής της σωληνογραμμής, $P_1 = 1,03 \cdot 10^5 \text{ Pa}$, $P_2 = 0,32 \cdot 10^5 \text{ Pa}$ για να μη συμβεί το φαινόμενο της σπηλαιοσής, $h_L = 2 v_2^2 / 2g$ επειδή οι απώλειες ενέργειας είναι διτλάσιες του ύψους ταχύτητας της ροής και το μόνο άγνωστο είναι το z_2 που είναι το μέγιστο ύψος που μπορεί να τοποθετηθεί αντλία. Η ταχύτητα v_2 υπολογίζεται από την οργανωμένη παροχή \dot{V} , και το εμβαδόν της εγκάρσιας διατομής της σωληνογραμμής:

$$v_2 = \dot{V} / A = 4 \dot{V} / \pi d^2 = 4 \cdot 0,15 / \pi \cdot 0,2^2 = 4,78 \text{ m/s}$$

Η εξίσωση Bernoulli εφαρμόζεται ανάλογα:

$$P_1 / \rho g + v_1^2 / 2g + z_1 - h_L = P_2 / \rho g + v_2^2 / 2g + z_2$$

$$1,03 \cdot 10^5 / 720 \cdot 9,81 - 2 \cdot 4,78^2 / 2 \cdot 9,81 = 0,32 \cdot 10^5 / 720 \cdot 9,81 + 4,78^2 / 2 \cdot 9,81 + z_2$$

$$z_2 = 6,47 \text{ m}$$

ΠΑΡΑΔΕΙΓΜΑ 4-4

Σε μία σωληνογραμμή με σταθερή διάμετρο η πίεση στο σημείο (1) είναι 21000 Pa στο σημείο (2) είναι 14000 Pa και το σημείο (2) βρίσκεται 10 m υψηλότερα από το σημείο (1). Να προσδιοριστεί η διεύθυνση της ροής και οι απώλειες ενέργειας σε ύψος όταν το ειδικό βάρος του υγρού είναι:

- α. $480 \text{ kg/m}^3 \text{ s}^2$
β. $1600 \text{ kg/m}^3 \text{ s}^2$

Λύση: α. Σύμφωνα με τα παραπάνω δεδομένα η εξίσωση Bernoulli, εφαρμόζεται, με την προϋπόθεση ότι η διεύθυνση της ροής είναι από το σημείο (1) προς το σημείο (2), μεταξύ του σημείου (1) και του σημείου (2) και παίρνοντας το σημείο (1) σαν επίπεδο αναφοράς, Σύμφωνα με τα δεδομένα αυτά θα ισχύει:

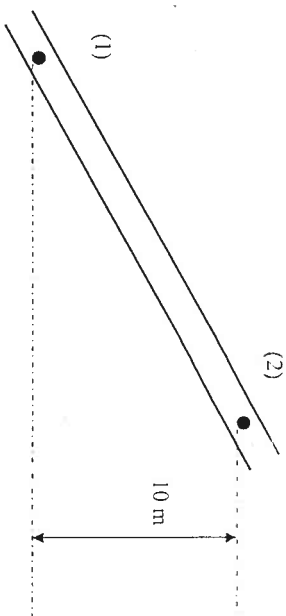

$z_1 = 0 \text{ m}$, $z_2 = 10 \text{ m}$, $v_1 = v_2$, $P_1 = 21000 \text{ Pa}$, $P_2 = 14000 \text{ Pa}$, και το μόνο άγνωστο είναι το h_L .

Η εξίσωση Bernoulli εφαρμόζεται ανάλογα:

$$P_1 / \gamma + v_1^2 / 2g + z_1 - h_L = P_2 / \gamma + v_2^2 / 2g + z_2$$

$$21000 / 480 - h_L = 14000 / 480 + 10$$

$$h_L = 4,6 \text{ m}$$

Επειδή το $h_L > 0$ πράγματι η ροή είναι από το σημείο (1) προς το σημείο (2).

β. Σύμφωνα με τα παραπάνω δεδομένα η εξίσωση Bernoulli, εφαρμόζεται, με την προϋπόθεση ότι η διεύθυνση της ροής είναι από το σημείο (1) προς το σημείο (2), μεταξύ του σημείου (1) και του σημείου (2) και παίρνοντας το σημείο (1) σαν επίπεδο αναφοράς. Σύμφωνα με τα δεδομένα αυτά θα ισχύει:

$z_1 = 0 \text{ m}$, $z_2 = 10 \text{ m}$, $v_1 = v_2$, $P_1 = 21000 \text{ Pa}$, $P_2 = 14000 \text{ Pa}$, και το μόνο άγνωστο είναι το h_L .

Η εξίσωση Bernoulli εφαρμόζεται ανάλογα:

$$P_1 / \gamma + v_1^2 / 2g + z_1 - h_L = P_2 / \gamma + v_2^2 / 2g + z_2$$

$$21000 / 1600 - h_L = 14000 / 1600 + 10$$

$$h_L = -5,6 \text{ m}$$

Επειδή το $h_L < 0$ η ροή είναι από το σημείο (2) προς το σημείο (1) και όχι από το σημείο (1) προς το σημείο (2) όπως υποθέσαμε.

ΠΡΟΒΛΗΜΑΤΑ

4-1 Μια σωληνογραμμή χρησιμοποιείται για την μεταφορά νερού από ένα σημείο (Α) όπου η μανομετρική πίεση είναι $5,15 \text{ MN/m}^2$ προς ένα άλλο σημείο (Β) το οποίο βρίσκεται $3,6 \text{ m}$ πάνω από το (Α) και όπου η μανομετρική πίεση είναι $4,7 \text{ MN/m}^2$. Αν η ταχύτητα του νερού είναι 1 m/s στο σημείο (Α) όπου η διάμετρος της σωληνογραμμής είναι 5 cm , η δε διάμετρος στο σημείο (Β) είναι $2,5 \text{ cm}$, να προσδιοριστεί η ισχύς η οποία καταναλώνεται για την υπερνίκηση των απωλειών ενέργειας εξαιτίας τριβών.

(Αρ. 811 W)

Όργανα Μέτρησης της Πίεσης και της Ροής

5-1 Εισαγωγή

Στο κεφάλαιο αυτό θα περιηγητούμε στην περιγραφή της αρχής λειτουργίας του Διαφορικού Μανομέτρου και του Μετρητή Venturi.

5-2 Μέτρηση της Πίεσης – Διαφορικό Μανόμετρο

Η μέτρηση της πίεσης γίνεται με όργανα που είναι γνωστά με το όνομα μανόμετρα. Ειδικότερα, ένας τύπος μανομέτρων που σπηρίζεται στις αρχές της Υδροστατικής και μπορεί να μετράει διαφορές πιέσεων είναι γνωστός με το όνομα Διαφορικό Μανόμετρο. Το μανόμετρο αυτό φαίνεται στο Σχ. 5-1. Αποτελείται από ένα γυάλινο σωλήνα σταθερής διατομής σχήματος U που περιέχει κάποιο υγρό πυκνότητας ρ . Έστω ότι στα δύο σκέλη του μανομέτρου ασκούνται εξωτερικά (π.χ. από κάποιο έμβολο ή κάποιο αέριο) πιέσεις P_a και P_b με $P_a > P_b$. Το υγρό στον δεξιό σωλήνα ανερχεται σε διαφορά ύψους x , από την στάθμη του υγρού στον αριστερό σωλήνα, έτσι ώστε να επικρατήσει ισορροπία. Για τις πιέσεις που ασκούνται επάνω στη στάθμη AA θα ισχύει η ισότητα: Πίεση στο αριστερό σκέλος = πίεση στο δεξιό σκέλος, ή,

$$P_a = P_b + x \rho g$$

Επομένως θα ισχύει:

$$\Delta P = P_a - P_b = x \rho g$$

(5-1)

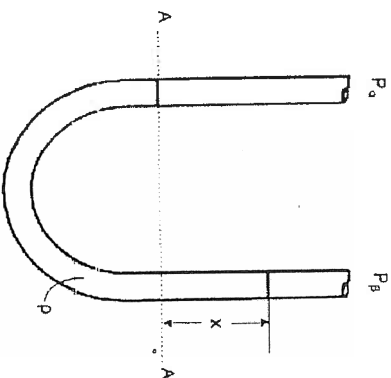

Σχ. 5-1 Σχηματικό Διάγραμμα Διαφορικού Μανομέτρου

4-2 Να βρεθεί η ισχύς την οποία πρέπει να παρέχει η αντλία στο σύστημα ώστε τα μανόμετρα (1) και (2), όταν η παροχή της αντλίας είναι $0,15 \text{ m}^3/\text{s}$, να έχουν ένδειξη $-33,25 \text{ kPa}$ και 276 kPa αντίστοιχα. Η διάμετρος των σωληνογραμμής στον σωλήνα αναρρόφησης είναι 200 mm και στο σωλήνα κατάθλιψης 150 mm . Με την αντλία αντλούμε νερό, το μανόμετρο (2) είναι 3 m υψηλότερα από το μανόμετρο (1) και οι απώλειες ενέργειας εξαιτίας τριβών είναι αμελητέες.

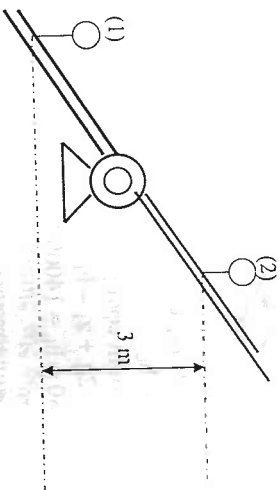

(Απ. $54,4 \text{ kW}$)

4-3 Ποια είναι η ισχύς που παράγεται στον υδροτροβίλο όταν η διερχόμενη από αυτό ογκομετρική παροχή είναι $8 \text{ m}^3/\text{s}$ και η απόδοση του υδροτροβίλου είναι 80% . Οι απώλειες ενέργειας εξαιτίας τριβών στον αγωγό είναι 10 m , η δε υδατόπτωση 110 m .

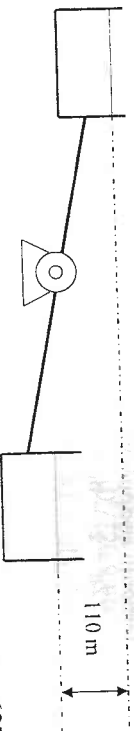

(Απ. $6278,4 \text{ kW}$)

4-4 Να προσδιοριστεί η αξονική ισχύς της αντλίας όταν η υψομετρική διαφορά των δύο δεξαμενών είναι 10 m και η παροχή του νερού 30 lit/s . Η διάμετρος της σωληνογραμμής είναι 12 cm , οι απώλειες ενέργειας εξαιτίας τριβών (σε ύψος) είναι πέντε φορές του ύψους της ταχύτητας και η απόδοση της αντλίας είναι 80% .

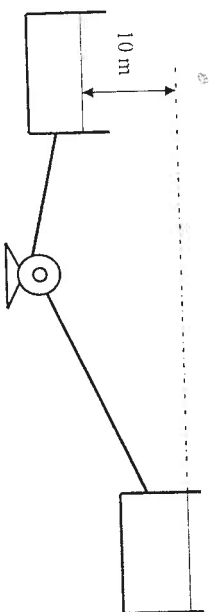

(Απ. 4337 W)

Το μανόμετρο του Σχ.5-1 περιέχει συνήθως υδραργύριο ο οποίος έχει μεγάλη πυκνότητα και δεν απαιτεί έτσι μεγάλες διατάξεις μανόμετρου. Ένα τέτοιο μανόμετρο ονομάζεται υδραργυρικό. Είναι προφανές ότι τα μανόμετρο αυτό μπορεί να μετρήσει τις P_a ή P_b χωριστά, με την προϋπόθεση όμως ότι είναι γνωστή η μία από αυτές.

Στο Σχ. 5-2 φαίνεται μια διάταξη διαφορικού μανόμετρου η οποία μπορεί να χρησιμοποιηθεί και για την μέτρηση διαφορών πίεσης κατά μήκος κάποιου οριζόντιου σωλήνα δια μέσου του οποίου μεταφέρεται κάποιο υγρό. Στην περίπτωση αυτή δεν ισχύει η εξίσωση (5-1). Το υγρό για να κινηθεί στο σωλήνα από τα αριστερά προς τα δεξιά, απαιτείται κάποια διαφορά πίεσης, $\Delta P = P_a - P_b$ με $P_a > P_b$. Επειδή το υγρό που μεταφέρεται στο σωλήνα εισέρχεται και μέσα στο μανόμετρο, επηρεάζεται το ύψος ανύψωσης του υδραργύρου x . Έτσι όταν ο υδράργυρος ισορροπείται, θα έχουμε για τις πιέσεις συνολική πίεση στο αριστερό σκέλος = συνολική πίεση στο δεξίο σκέλος, δηλαδή:

$$P_a + h \rho_0 g = P_b + (h-x) \rho_0 g + x \rho_{Hg} g \quad \text{ή απλούστερα:}$$

$$\Delta P = P_a - P_b = x g (\rho_{Hg} - \rho_0) \quad (5-2)$$

όπου: x η ανύψωση του υδραργύρου στο δεξίο σκέλος, ρ_0 η πυκνότητα του υγρού που ρέει, ρ_{Hg} η πυκνότητα του υδραργύρου και g η επιτάχυνση της βαρύτητας.

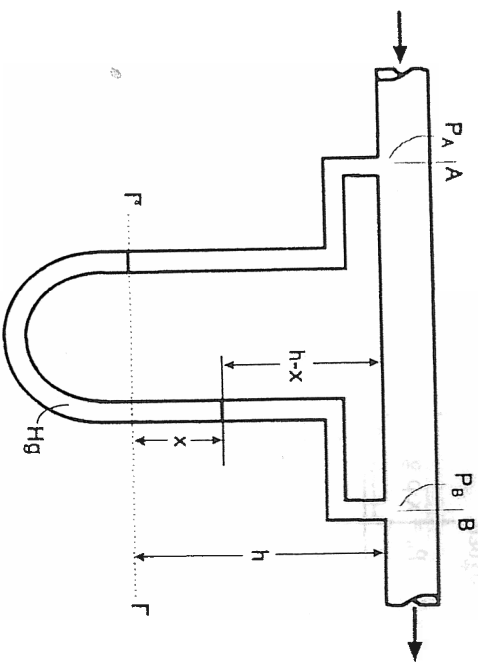

Σχ. 5-2 Διαφορικό Μανόμετρο σε Σωλήνα Μεταφοράς Ρευστού

5.3 Μέτρηση της Ροής - Μετρητής Venturi

Στο Σχ. 5-3 φαίνεται η σχηματική παράσταση ενός οργάνου που ονομάζεται Μετρητής Venturi (γνωστός και ως σωλήνας Venturi) και χρησιμοποιείται για την μέτρηση της μέσης τιμής της ταχύτητας ροής ενός ασυμπίεστου ρευστού.

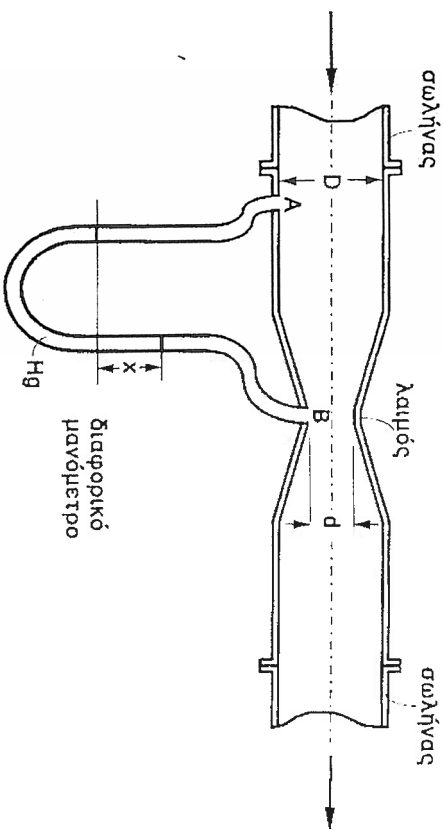

Σχ. 5-3 Σχηματικό Διάγραμμα του Μετρητή Venturi

Το όργανο αυτό μπορεί να παρεμβληθεί ενδιάμεσα σε μια σωληνογραμμή και έχει σχήμα οριζόντιας κλειστούδας μεγάλων διαστάσεων. Στα σημεία A και B (βλ. Σχ. 5-3) μπορεί να διαφορικό μανόμετρο. Η αρχή λειτουργίας του οργάνου αυτού στηρίζεται στην πτώση πίεσης που δημιουργείται μεταξύ των σημείων A και B εξαιτίας της απότομης συστολής της ροής στο σημείο B (στένωση λαιμού). Η εσωτερική διάμετρος του οργάνου στο στένωμα B είναι γνωστή και εδώ συμβολίζεται με d . Αν D είναι η εσωτερική διάμετρος του σωλήνα και x είναι η κατακόρυφη διαφορά στάθμης του υδραργύρου στο διαφορικό μανόμετρο, η εξίσωση Bernoulli δίνει:

$$P_1/\rho + g z_1 + \alpha_1 v_1^2/2 = P_2/\rho + g z_2 + \alpha_2 v_2^2/2 \quad (5-3)$$

όπου, P_1 η πίεση στο σημείο A, P_2 η πίεση στο σημείο B, z_1 , z_2 οι υψομετρικές αποστάσεις από την οριζόντια στάθμη αναφοράς (εξαιτίας της οριζόντιας θέσης του οργάνου $z_1 = z_2$), v_1 και v_2 η μέση τιμή της ταχύτητας στα σημεία A και B αντίστοιχα και α_1 , α_2 οι συντελεστές διόρθωσης για την μέση τιμή της ταχύτητας στα σημεία A και B αντίστοιχα.

Οι απόδολες μηχανικής ενέργειας εξαιτίας τριβών μεταξύ των σημείων A και B θεωρούνται αμελητέες. Έτσι η παραπάνω εξίσωση τροποποιείται:

$$\alpha_2 v_2^2 - \alpha_1 v_1^2 = 2 (P_1 - P_2) / \rho \quad (5-4)$$

Εφαρμόζοντας τον νόμο της συνέχειας για ασημπίστα υγρά προκύπτει:

$$v_1 A_1 = v_2 A_2$$

όπου, τα εμβαδά των κυκλικών διατομών A_1 και A_2 δίνονται από τις σχέσεις:

$$A_1 = \pi d_1^2 / 4 \quad \text{και} \quad A_2 = \pi d_2^2 / 4$$

Συνδυάζοντας τις τρεις παραπάνω σχέσεις η ταχύτητα v_1 γράφεται:

$$v_1 = v_2 (d_2 / d_1)^2 \quad (5-5)$$

Αντικαθιστώντας την (5-5) στην (5-4) και θέτοντας,

$$d_2 / d_1 = d / D = \beta \quad \text{προκύπτει:}$$

$$\alpha_2 v_2^2 - \alpha_1 \beta^4 v_2^2 = 2 \Delta P / \rho \quad \text{ή} \quad v_2^2 \left[\alpha_2 - \alpha_1 \beta^4 \right] = 2 \Delta P / \rho \quad \text{ή}$$

$$v_2^2 = \frac{1}{\alpha_2 - \alpha_1 \beta^4} \cdot \frac{\sqrt{2 \Delta P / \rho}}{\rho} \quad (5-6)$$

Η εξίσωση (5-6) ισχύει για ροή χωρίς τριβές και ασημπίστα πευστά. Στην πράξη όμως χρησιμοποιείται η τροποποιημένη σχέση:

$$v_2^2 = C_B / \sqrt{1 - \beta^4} \cdot \frac{\sqrt{2 \Delta P / \rho}}{\rho} \quad (5-7)$$

όπου, C_B είναι ένας διορθωτικός εμπειρικός συντελεστής, που λαμβάνει υπόψη τις απόδολες ενέργειας εξαιτίας τριβών, καθώς και τους συντελεστές διόρθωσης α_1 και α_2 .

Ο C_B παίρνει την τιμή 0,98 για διαμέτρου σωλήνα από 2 έως 8 in και περίπου 0,99 για μεγαλύτερες διαμέτρους.

Επειδή στην πράξη η ταχύτητα v_2 δια μέσου του στενώματος B του οργάνου δεν αποτελεί ενδοαέρον μέγεθος, η σχέση (5-7) μπορεί να μετασχηματισθεί ως προς την ογκομετρική παροχή V' :

$$V' = v_2 A_2 = \pi C_B \frac{d^2}{4} \sqrt{1 - \beta^4} \cdot \frac{\sqrt{2 \Delta P / \rho}}{\rho} \quad (5-8)$$

Η τελική σχέση (5-8) δίνει την ογκομετρική παροχή, όταν είναι γνωστοί οι διάμετροι του σωλήνα και του στενώματος, ο συντελεστής C_B και η διαφορά πίεσης ΔP . Υπενθυμίζεται ότι για τον υπολογισμό της διαφοράς πίεσης ΔP ισχύει η σχέση (5-2) που αναφέρθηκε για τα διαφορικά μανόμετρα υδραργύρου. Ο μετροητής Venturi είναι από τα ακριβέστερα για την μέτρηση της ογκομετρικής παροχής και έχουν το πλεονέκτημα ότι δεν προκαλούν σημαντικές απόδολες ενέργειας στο σύστημα εξαιτίας του ειδικού σχήματός τους. Από τα μειονεκτήματα τους είναι το κόστος αγοράς τους, ο μεγάλος σχετικά χώρος που απαιτείται για την εγκατάστασή τους, και το γεγονός ότι ο λόγος β είναι δεδομένος και δεν μπορεί να μεταβληθεί, με αποτέλεσμα να περιορίζεται το πεδίο εφαρμογής του οργάνου, ανάλογα με τις παροχές που επικρατούν.

Βιβλιογραφία

1. Παταϊσιάννου, Α., Μηχανική των Ρευστών, Τόμος Ι, Αθήνα, 1998.
2. Παταϊσιάννου, Α., Μηχανική των Ρευστών, Τόμος ΙΙ, Αθήνα, 1998.
3. Σκουλικίδης, Θ., Φυσικοχημεία, Τόμος Ι, Αθήνα, 1983.
4. Perry, R., Chilton, C., Chemical Engineers' Handbook, 7th ed., McGraw Hill, New York, 1997.
5. Ζογκρέας, Ν., Σημειώσεις Μηχανικής Τροφίμων Ι, ΤΕΙ Αθήνας 1997.
6. Ζογκρέας, Ν., Σημειώσεις Μηχανικής Τροφίμων ΙΙΙ, ΤΕΙ Αθήνας 1997.
7. Atkins, P., and Trapp, A., Physical Chemistry, 5th ed., Freeman, San Francisco, 1994.
8. Κουμούτσου, Ν., Εφαρμοσμένη Θερμοδυναμική, ΕΜΠ, Αθήνα, 1980.
9. Κουμούτσου, Ν., και Παλυβού, Ι., Εισαγωγή στα Φαινόμενα Μεταφοράς, ΕΜΠ, Αθήνα, 1992.
10. Whitaker, S., Introduction to Fluid Mechanics, Prentice-Hall, Englewood Cliffs, N.J., 1968.
11. White, F., Fluid Mechanics, 3rd ed., Mc Graw Hill, New York, 1994.
12. Αθανασσιάδη, Ν., Μηχανική Ρευστών, Εκδόσεις Συμεών, Αθήνα, 1989.
13. Τσαργγάκη, Σ., Μηχανική των Ρευστών, Εκδόσεις Συμεών, Αθήνα, 1995.
14. Νουτσόπουλος, Γ., Μαθήματα Θεωρητικής και Εφαρμοσμένης Υδραυλικής, ΕΜΠ, Αθήνα, 1972.
15. Ανυπερός, Α., και Μαρinos-Κουρής, Δ., Σύμβολα Διαγραμμάτων Ποής Χημικών Βιομηχανιών, ΕΜΠ, Αθήνα, 1978.
16. Παπαντώνης, Δ., Υδροδυναμικές Μηχανές: Ανάλιες-Υδροστόβλοι, Εκδόσεις Συμεών, Αθήνα, 1995.
17. Giles, R., Μηχανική των Ρευστών και Υδραυλική, Schanms Outline Series, ΕΣΠ, Αθήνα, 1976.
18. Αυλωνίτης, Σ., και Αυλωνίτης, Δ., Μηχανική των Ρευστών, Εκδόσεις ΙΟΝ, Αθήνα, 1997.
19. Κορωνάκης, Π., Μηχανική Ρευστών Ι, ΟΕΔΒ, Αθήνα, 1995.
20. Streeter, V., και Wylie, B., Μηχανική Ρευστών, Εκδόσεις Γ. Φούντα, Αθήνα, 1995.

ΥΕΝ/ΚΕΞΕΝ
Δ/ΝΣΗ ΜΗΧΑΝΙΚΩΝ

ΕΡΓΑΣΤΗΡΙΟ

ΜΗΧΑΝΙΚΗΣ ΠΕΥΣΤΩΝ

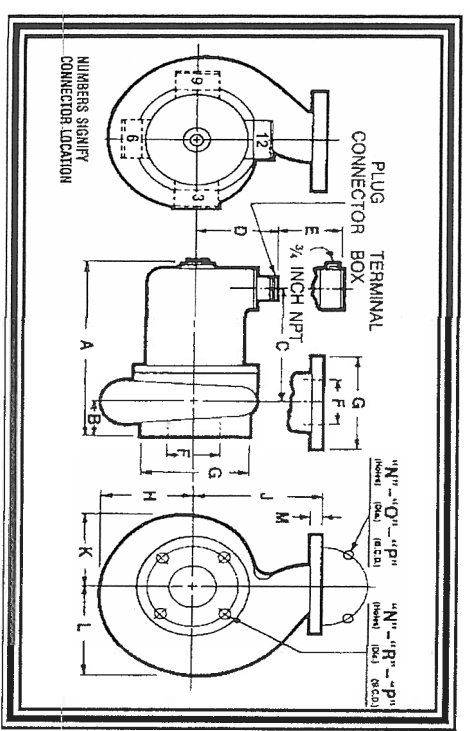

ΜΗΝΑ ΝΕΠΣΕΣΤΙΑΝ
ΔΡ. ΧΗΜΙΚΟΥ ΜΗΧΑΝΙΚΟΥ ΕΜΠ
ΚΑΘΗΓΗΤΗ ΚΕΣΕΝ ΜΗΧΑΝΙΚΩΝ

Πρόλογος

Σκοπός του Εργαστηρίου είναι να γνωρίσει στους σπουδαστές μεθόδους και εφαρμογές που σχετίζονται με τις εφαρμογές του μαθήματος Μηχανικής των Ρευστών. Έτσι κάθε σπουδαστής έχει την ευκαιρία να εξετάσει, κάτω από συνθήκες που δεν απέχουν από την πραγματικότητα, θεωρητικές έννοιες που αναφέρονται στις σημειώσεις ή στην παράδοση κατά την ώρα του μαθήματος.

Δίνεται επίσης στον σπουδαστή η ευκαιρία να είναι επινοητικός τόσο ως προς την διαδικασία που ακολουθείται όσο και ως προς την ανάλυση και επεξεργασία των μετρήσεων.

Θεωρώ καθήκον μου να τονίσω ότι δεχόμαι κάθε καλόπιστη υπόδειξη σχετικά με την εργασία αυτή.

Αθήνα 2003

Μηνάς Νερασσιάν

Περιεχόμενα

Πρόλογος

ΕΡΓΑΣΤΗΡΙΑΚΗ ΑΣΚΗΣΗ

ΧΑΡΑΚΤΗΡΙΣΤΙΚΕΣ ΚΑΜΠΥΛΕΣ
ΣΗΜΕΙΟ ΔΕΙΤΟΥΡΓΙΑΣ ΦΥΤΟΚΕΝΤΡΗΣ ΑΝΤΑΙΑΣ..... 1

E.1-1 Σκοπός της Άσκησης..... 1

E.1-2 Εισαγωγή..... 1

E.1-3 Φυγόκεντρες Αντλίες..... 2

Ορολογία και Χαρακτηριστικά Μεγέθη Συστήματος Αντλησης..... 3

Χαρακτηριστικά Καμπύλη Συστήματος Αντλησης..... 6

Χαρακτηριστικά Μεγέθη Φυγόκεντρης Αντλίας..... 7

Χαρακτηριστικές Καμπύλες Φυγόκεντρης Αντλίας..... 9

Σημείο Δευτεργίας..... 12

E.1-4 Διαδικασία Άσκησης..... 13

E.1-5 Παρουσίαση Μετρήσεων και Αποτελεσμάτων..... 14

ΕΡΓΑΣΤΗΡΙΑΚΗ ΑΣΚΗΣΗ

ΣΥΝΑΕΣΗ ΦΥΤΟΚΕΝΤΡΩΝ ΑΝΤΑΙΩΝ..... 16

E.2-1 Σκοπός της Άσκησης..... 16

E.2-2 Σύνδεση Αντλιών..... 16

Παράλληλη Σύνδεση Δύο Αντλιών..... 16

Σύνδεση σε Σειρά Δύο Αντλιών..... 18

E.2-3 Διαδικασία Άσκησης..... 20

E.2-4 Παρουσίαση Μετρήσεων και Αποτελεσμάτων..... 20

Βιβλιογραφία

21

ΕΠΙΣΤΗΡΙΑΚΗ ΑΣΚΗΣΗ

ΧΑΡΑΚΤΗΡΙΣΤΙΚΕΣ ΚΑΜΠΥΛΕΣ ΣΗΜΕΙΟ ΛΕΙΤΟΥΡΓΙΑΣ ΦΥΤΟΚΕΝΤΡΗΣ ΑΝΤΑΙΩΣ

Ε.1-1 Σκοπός της Άσκησης

Σκοπός της άσκησης είναι να παραχθούν οι χαρακτηριστικές καμπύλες φυγόκεντρης αντλίας με στάθερή ταχύτητα περιστροφής και να εκτιμηθεί το άριστο σημείο λειτουργίας της.

Ε.1-2 Εισαγωγή

Αντλίες ονομάζονται τα μηχανικά μέσα με τα οποία επιτυγχάνεται η διακίνηση υγρού σε μικρή ή μεγάλη απόσταση ή από ένα χώρο χαμηλής πίεσης σε άλλο υψηλής πίεσης ή από μια υψομετρική στάθμη (δεξιάμενη) σε άλλη που βρίσκεται υψηλότερα.

Οι αντλίες τοποθετούνται πάντοτε μεταξύ των σημείων παραλαβής και των σημείων αποστολής του υγρού. Η διακίνηση του υγρού γίνεται μέσα από σωληνώσεις και επιτυγχάνεται με τη δημιουργία διαφοράς πίεσης στις δύο πλεύρες του κινούμενου στοιχείου της αντλίας. Η κίνηση στο κινούμενο δίνεται από εξωτερική πηγή (ηλεκτροκινητήρα) με κατάλληλη σύνδεση.

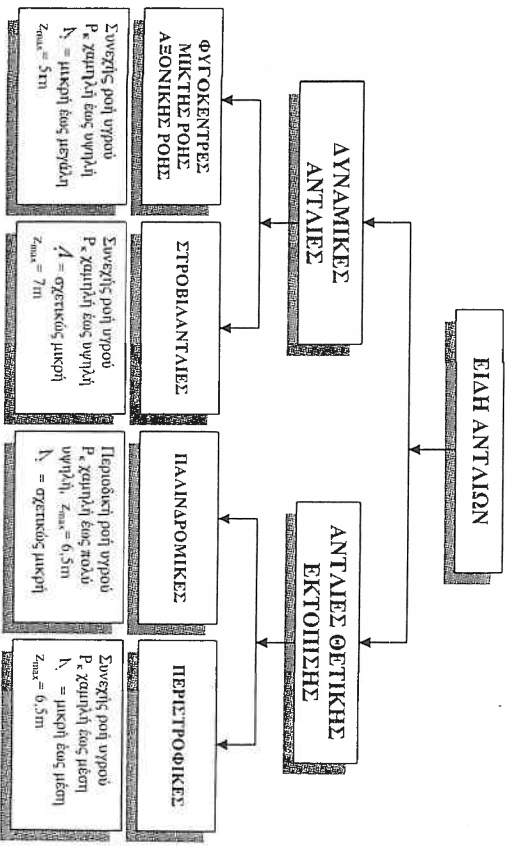

Σχ. Ε-1 Ταξινόμηση και Χαρακτηριστικά Λειτουργίας των Αντλιών Υπαρχούν δύο βασικοί τύποι αντλιών, οι *δυναμικές* και οι *αντλίες θετικής εκτόπισης*. Πίεση Κατάβασης, P = Όγκοι, Παροχή, Z_{max} = Μέγιστο Ύψος Αναρρόφησης.

Στις *δυναμικές αντλίες* το διακινούμενο υγρό υφίσταται μεταβολή της κινητικής του κατάστασης, εξαιτίας πρόσδοσης ορμής σε αυτό από το κινούμενο στοιχείο της αντλίας. Το αποτέλεσμα της δράσης αυτής είναι η αύξηση της κινητικής ενέργειας του υγρού ή οποία, στη συνέχεια μετατρέπεται σε στατική πίεση. Η συγκριτική παροχή των δυναμικών αντλιών επιβεβαιώνεται σημαντικά από την αντίσταση που παρουσιάζεται κατά την κίνηση του υγρού μέσα στη σωλήνωση μεταφοράς του. Οι δυναμικές αντλίες είναι κατάλληλες για τη διακίνηση υγρών χαμηλού ιξώδους με παροχές που μπορεί να φτάσουν σε πολύ υψηλές τιμές. Το κύριο μειονέκτημα τους είναι ότι, όταν λειτουργούν με μικρή παροχή και υψηλή πίεση, έχουν μικρό βαθμό απόδοσης.

Το κινούμενο στοιχείο των *δυναμικών αντλιών* αποτελείται από ένα ή περισσότερους δρομείς οι οποίοι φέρουν, χυτευμένα, *περβλία*. Ο δρομείας μαζί με τα περβλία ονομάζεται *περβλή*. Το σχήμα της περβλής εξαρτάται από τον τύπο της αντλίας και τη φύση του διακινούμενου υγρού. Η περβλή είναι στερεωμένη πάνω στον άξονα της αντλίας, ο οποίος συνδέεται με την κινητήρα μηχανή. Το ακίνητο μέρος της αντλίας, μέσα στο οποίο περιστρέφεται η περβλή, ονομάζεται *κάλυφος*. Το κάλυφος έχει ανοίγματα εισόδου και εξόδου του υγρού. Στις αντλίες του τύπου αυτού, το υγρό οδηγείται από το στοιχείο εισόδου του κάλυφους στο κέντρο ή στην περιφέρεια της περιστρεφόμενης περβλής. Η περβλή κινείται και το υγρό εξαρτάται από τη σχήμα και τον τρόπο τοποθέτησης των περβλιών της περβλής. Έτσι, διακρίνουμε τέσσερα είδη δυναμικών αντλιών: *πηγόκεντρες, μικτής ροής, αξονικής ροής και στροβιλόαντλίες*.

Στις *αντλίες θετικής εκτόπισης*, το αντλητικό στοιχείο της αντλίας παραλαμβάνει μια ποσότητα υγρού η οποία παγιδεύεται εντός θαλάμου και τη μετατοπίζει στο χώρο αυξάνοντας τη στατική πίεση του υγρού, χωρίς να μεταβάλλει την κινητική του ενέργεια. Η συγκριτική παροχή των αντλιών αυτών είναι ανεξάρτητη από την υδραυλική αντίσταση των αγωγών μεταφοράς του υγρού. Οι αντλίες θετικής εκτόπισης είναι κατάλληλες για ανύψωση υψηλής πίεσης και μικρής παροχής. Το βασικό πλεονέκτημα, εκτός από την ανύψωση υψηλής πίεσης, είναι ότι μπορεί να χρησιμοποιηθούν για την διακίνηση υγρών με μεγάλο ιξώδες. Διακρίνουμε δύο είδη αντλιών θετικής εκτόπισης: *τις παλινδρομικές και τις περιστροφικές*.

Ε.1-3 Φυγόκεντρες Αντλίες

Τα βασικά εξαρτήματα μιας τυπικής φυγόκεντρης αντλίας είναι το κάλυφος, η περβλή και ο κινητήριος άξονας. Στις αντλίες του τύπου αυτού, το σχήμα των περβλιών και η διάταξη τους είναι τέτοια ώστε το υγρό που εισέρχεται στο κάλυφος αξονικά, να κινείται και εξέρχεται κβάθα προς τον άξονα της αντλίας, δηλαδή, ακτινικά. Για το λόγο αυτό, οι φυγόκεντρες αντλίες αναφέρονται συχνά και ως αντλίες ακτινικής ροής. Η αύξηση της πίεσης του υγρού οφείλεται στη δράση της αναπτυσσόμενης φυγόκεντρης δύναμης. Οι

φυγόκεντρες αντλίες αποτελούν στην πράξη το συνηθέστερο τύπο αντλητικού μηχανήματος.

• ΟΡΟΛΟΓΙΑ ΚΑΙ ΧΑΡΑΚΤΗΡΙΣΤΙΚΑ ΜΕΓΕΘΗ ΣΥΣΤΗΜΑΤΟΣ ΑΝΤΛΗΣΗΣ

Αντλητική εγκατάσταση ονομάζεται το υδροδυναμικό σύστημα το οποίο αποτελείται από την αντλία και τις σωληνώσεις μεταφοράς του υγρού. Η δυναμική αντλία αντλεί το υγρό από τη δεξαμενή αναρρόφησης και το καταβάλλει στη δεξαμενή αποθήκευσης που βρίσκεται σε μεγαλύτερο υψόμετρο και διαφορετική πίεση. Σε αντλητικές εγκαταστάσεις όπου οι δεξαμενές είναι ανοιχτές στην ατμόσφαιρα, οι πιέσεις στην ελεύθερη επιφάνεια του υγρού στις δύο δεξαμενές είναι ίσες με ατμοσφαιρική.

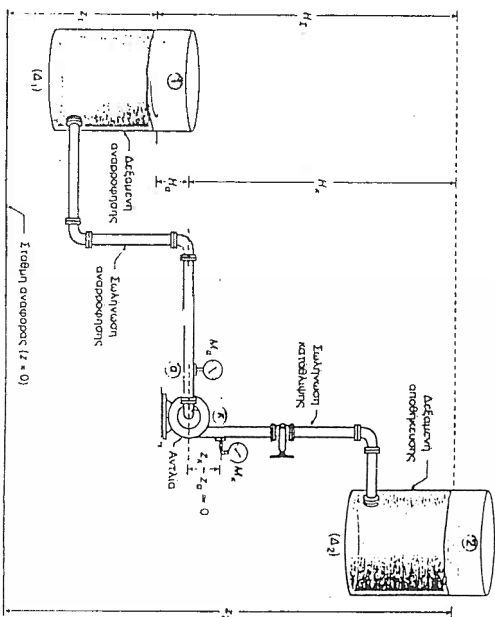

Σε ένα τυπικό Συστήμα Διακίνησης Υγρών (Σχ. Ε-2) Μεταξύ Δεξαμενών

αντλίας ονομάζεται *πίεση αναρρόφησης*, P_a , και εκείνη στην έξοδο της, *πίεση κατάθλιψης*, P_k . Προφανώς, η πίεση P_k είναι πάντοτε μεγαλύτερη από την πίεση P_a . Στους συνήθεις υπολογισμούς υψομετρική διαφορά μεταξύ των σημείων α (αναρρόφηση) και κ (κατάθλιψη), στα οποία τοποθετούνται τα μανόμετρα M_a και M_k για τη μέτρηση των στατικών πιέσεων P_a και P_k , αντίστοιχα, θεωρείται αμελητέα ($Z_k - Z_a = 0$).

Σε ορισμένες περιπτώσεις, στο άκρο του στομίου εισόδου της σωλήνωσης αναρρόφησης τοποθετείται ένα φίλτρο για να εμποδίσει την μεταφορά ξένων υλών στην αντλία. Συνήθως μετά το φίλτρο τοποθετείται μια ποδοβαλβίδα η οποία κλείνει υδατοστεγώς στο τμήμα αναρρόφησης. Όταν σταματήσει η λειτουργία της αντλίας η ποδοβαλβίδα εμποδίζει τη διαφυγή του υγρού από τη σωλήνωση αναρρόφησης και την αντλία, οπότε δε χρειάζεται πλήρωση για την εκκίνηση της.

Σε κάθε *σύστημα άντλησης υγρών*, υπάρχουν τέσσερα χαρακτηριστικά ύψη (βλ. Σχ. Ε-2) τα οποία σχετίζονται άμεσα με τη λειτουργία της φυγόκεντρης αντλίας:

- Το στατικό ύψος αναρρόφησης, H_a
- Το στατικό ύψος κατάθλιψης, H_k
- Το ολικό στατικό ύψος, H_Σ
- Το ολικό μανομετρικό ύψος, h_Σ

Ως *στατικό ύψος αναρρόφησης*, H_a , ενός συστήματος άντλησης ορίζεται η κατακόρυφη απόσταση μεταξύ της ελεύθερης επιφάνειας του υγρού στη δεξαμενή αναρρόφησης και του άξονα της αντλίας. Αν η αντλία είναι τοποθετημένη χαμηλότερα από τη στάθμη του υγρού στη δεξαμενή αναρρόφησης, το ύψος H_a είναι αρνητικό ($H_a < 0$).

Το στατικό ύψος αναρρόφησης του συστήματος άντλησης, H_a , υπολογίζεται από την εξίσωση:

$$H_a \approx z_a - z_1 = \frac{P_1 - P_a}{\gamma} - \frac{v_1^2 - v_a^2}{2g} - h_{L,a} \quad (\text{E-1})$$

όπου, $h_{L,a}$ το ύψος των ολικών απωλειών ενέργειας της ροής στη σωλήνωση αναρρόφησης της αντλητικής εγκατάστασης, P_1 η πίεση στην ελεύθερη επιφάνεια του υγρού στη δεξαμενή αναρρόφησης, P_a η πίεση αναρρόφησης, v_1 η ταχύτητα του υγρού στην ελεύθερη επιφάνεια της δεξαμενής αναρρόφησης, v_a η ταχύτητα του υγρού στη σωλήνωση αναρρόφησης, γ το ειδικό βάρος του υγρού, g η επιτάχυνση της βαρύτητας, και $(z_a - z_1)$ η υψομετρική διαφορά μεταξύ του μανομέτρου αναρρόφησης και της ελεύθερης επιφάνειας του υγρού στη δεξαμενή αναρρόφησης.

Ως *στατικό ύψος κατάθλιψης*, H_k , ενός συστήματος άντλησης ορίζεται η κατακόρυφη απόσταση μεταξύ του άξονα της αντλίας και της ελεύθερης επιφάνειας του υγρού στη δεξαμενή αποθήκευσης. Το στατικό ύψος του συστήματος άντλησης, H_k , υπολογίζεται από την εξίσωση:

$$H_k \approx z_2 - z_k = \frac{P_2 - P_k}{\gamma} + \frac{v_2^2 - v_k^2}{2g} - h_{L,k} \quad (\text{E-2})$$

όπου, $h_{L,k}$ το ύψος των ολικών απωλειών ενέργειας της ροής στη σωλήνωση κατάθλιψης της αντλητικής εγκατάστασης, P_k η πίεση κατάθλιψης, P_2 η πίεση στην ελεύθερη επιφάνεια του υγρού στη δεξαμενή αποθήκευσης, v_k η ταχύτητα του υγρού στη σωλήνωση κατάθλιψης, v_2 η ταχύτητα του υγρού στην ελεύθερη επιφάνεια της δεξαμενής αποθήκευσης, γ το ειδικό βάρος του υγρού και g η επιτάχυνση της βαρύτητας.

Η εξίσωση (E-1) και (E-2) προκύπτουν από την άμεση εφαρμογή της εξίσωσης Βερνούλι στη σωλήνωση αναρρόφησης και στη σωλήνωση κατάθλιψης, αντίστοιχα.

Ως *ολικό στατικό ύψος*, H_Σ , ενός συστήματος άντλησης ορίζεται η κατακόρυφη απόσταση μεταξύ των ελεύθερων επιφανειών του υγρού στις δεξαμενές αναρρόφησης, z_1 , και αποθήκευσης, z_2 :

$$H_\Sigma = z_2 - z_1 = (z_2 - z_k) + (z_k - z_a) + (z_a - z_1) \quad (\text{E-3})$$

και επειδή η υψομετρική διαφορά μεταξύ του μανομέτρου αναρρόφησης και του μανομέτρου κατάθλιψης ($z_k - z_a$) θεωρείται αμελητέα:

$$H_\Sigma = H_a + H_k \quad (\text{E-4})$$

Το *ολικό μανομετρικό ύψος*, h_Σ , ενός συστήματος άντλησης είναι ίσο με:

$$h_\Sigma = H_\Sigma + \frac{P_2 - P_1}{\gamma} + h_L + \frac{v_2^2 - v_1^2}{2g} - \frac{v_k^2 - v_a^2}{2g} \quad (\text{E-5})$$

όπου, H_Σ το ολικό στατικό ύψος, $\left(\frac{P_2 - P_1}{\gamma}\right)$ η διαφορά των υψών πίεσης στις επιφάνειες του υγρού, h_L το ύψος των ολικών απωλειών ενέργειας σε ολόκληρη τη σωλήνωση, $\left(\frac{v_2^2 - v_1^2}{2g}\right)$ η διαφορά των υψών ταχύτητας στις περιοχές κατάθλιψης και αναρρόφησης και $\left(\frac{v_k^2 - v_a^2}{2g}\right)$ το ύψος της ταχύτητας που παράγεται από την αντλία.

Συνήθως, η ταχύτητα εισόδου και εξόδου του υγρού από την αντλία είναι περίπου η ίδια ($v_a \approx v_k$) οπότε η εξίσωση (E-5) γράφεται:

$$h_\Sigma = H_\Sigma + \frac{P_2 - P_1}{\gamma} + \frac{v_2^2 - v_1^2}{2g} + h_L \quad (\text{E-6})$$

Αν οι δεξαμενές αναρρόφησης και κατάθλιψης είναι ανοιχτές στην ατμόσφαιρα και η στάθμη του υγρού σε αυτές θεωρηθεί στάθερη, εξίσωση (E-6) απλοποιείται ως εξής:

$$h_z = H_z + h_L \quad (E-7)$$

Δηλαδή, στην περίπτωση αυτή, το *μανομετρικό ύψος του αντλητικού συστήματος*, h_z , είναι *ίσο με το άθροισμα του ολικού στατικού ύψους του*, H_z , και του *ύψους των ολικών απωλειών ενέργειας στη σωλήνωση*, h_L .

• ΧΑΡΑΚΤΗΡΙΣΤΙΚΗ ΚΑΜΠΥΛΗ ΣΥΣΤΗΜΑΤΟΣ ΑΝΤΛΗΣΗΣ

Για ένα σύστημα άντλησης στο οποίο η δεξαμενή αναρρόφησης και η δεξαμενή αποθήκευσης είναι ανοιχτές στην ατμόσφαιρα και η στάθμη του υγρού σε αυτές είναι στάθερη, το μανομετρικό ύψος h_z του συστήματος δίνεται από την εξίσωση (E-7):

$$h_z = H_z + h_L \quad (E-7)$$

Δηλαδή το μανομετρικό ύψος του αντλητικού συστήματος, h_z , είναι ίσο με το άθροισμα του ολικού στατικού ύψους του, H_z , και του ύψους των ολικών απωλειών ενέργειας, h_L , στη σωλήνωση.

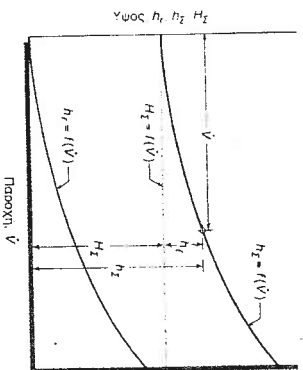

Σχ. E-3 Ύψικη Χαρακτηριστική Καμπύλη Αντλητικού Συστήματος

Σε διάγραμμα ύψους – παροχής, η συνάρτηση $h_L = f(V)$ παριστάνεται με μια καμπύλη δευτέρου βαθμού ενώ η συνάρτηση $H_z = f(V)$ με μια ευθεία γραμμή. Προσθέτοντας το ύψος H_z στο ύψος h_L για κάθε τιμή της παροχής V , προκύπτει το αντίστοιχο μανομετρικό ύψος, h_z . Ενώοντας τα σημεία αυτά με μια συνεχή γραμμή προκύπτει η καμπύλη $h_z = f(V)$, η οποία

ονομάζεται *χαρακτηριστική καμπύλη του συστήματος* και η οποία είναι καμπύλη δευτέρου βαθμού (βλ. Σχ. E-3 και Σχ. E-7).

• ΧΑΡΑΚΤΗΡΙΣΤΙΚΑ ΜΕΓΕΘΗ ΦΥΓΟΚΕΝΤΡΗΣ ΑΝΤΛΙΑΣ

Οι βασικές παράμετροι που χαρακτηρίζουν την απόδοση μιας φυγόκεντρης αντλίας είναι:

- Ογκομετρική Παροχή
- Ύψος Αναρρόφησης, Κατάθλιψης και Ολικό Μανομετρικό
- Αξονική και Υδραυλική Ισχύς
- Βαθμός Απόδοσης
- Αριθμός Στροφών

Ογκομετρική Παροχή, \dot{V} , είναι ο όγκος του υγρού που αποδίδεται από την αντλία στη σωλήνωση κατάθλιψης της αντλητικής εγκατάστασης στην μονάδα χρόνου (m^3/sec). Η παροχή \dot{V} υπολογίζεται από την εξίσωση:

$$\dot{V} = U_k \cdot A_k \quad (E-8)$$

όπου, U_k είναι η μέση ταχύτητα του υγρού και A_k η εγκάρσια διατομή του στομίου εξόδου της αντλίας.

Επειδή στις συνθήκες συνθήκες τα υγρά θεωρούνται ασυμπίεστα η εξίσωση (E-8) μπορεί να εφαρμοστεί σε οποιαδήποτε θέση της σωλήνωσης κατάθλιψης.

Ύψος αναρρόφησης, h_a , *μιας φυγόκεντρης αντλίας* είναι ίσο με το ύψος πίεσης της ροής στο στόμιο εισόδου του υγρού στην αντλία και δίνεται από τη σχέση:

$$h_a = \frac{P_a}{\gamma} - \frac{P_s}{\rho g} \left[\frac{\frac{N}{m^2}}{\frac{Kg}{m^3} \frac{m}{s^2}} = \frac{Kg \frac{m}{s^2}}{m^3} = m \right] \quad (E-9)$$

όπου, P_a η απόλυτη πίεση αναρρόφησης και γ το ειδικό βάρος ($\gamma = \rho g$) του υγρού.

Ύψος κατάθλιψης, h_k , *μιας φυγόκεντρης αντλίας* είναι ίσο με το ύψος πίεσης της ροής στο στόμιο εξόδου του υγρού από την αντλία και δίνεται από σχέση:

$$h_{\kappa} = \frac{P_{\kappa}}{\gamma} = \frac{P_{\kappa}}{\rho \cdot g} \quad (\text{E-10})$$

όπου, P_{κ} η απόλυτη πίεση κατάθλιψης, και γ το ειδικό βάρος ($\gamma = \rho g$) του υγρού.

Το **ολικό μηχανικό ύψος (ή υδραυλικό ύψος)**, h_p , μιας δυναμικής αντλίας είναι ίσο με την αύξηση της ολικής ενέργειας της μονάδας βάρους του υγρού καθώς αυτό διέρχεται από την αντλία. Υπολογίζεται με άμεση εφαρμογή της εξίσωσης μηχανικής ενέργειας, υπό μορφή υψών, μεταξύ της εισόδου και της εξόδου της αντλίας [σημεία (α) και (κ) του Σχ. E-2].

$$h_p = (z_{\kappa} - z_{\alpha}) + \frac{P_{\kappa} - P_{\alpha}}{\gamma} + \frac{v_{\kappa}^2 - v_{\alpha}^2}{2g} \quad (\text{E-11})$$

όπου, ($z_{\kappa} - z_{\alpha}$) η υψομετρική διαφορά μεταξύ του μανομέτρου αναρρόφησης και του μανομέτρου κατάθλιψης, $\frac{P_{\kappa} - P_{\alpha}}{\gamma}$ η διαφορά των υψών πίεσης στο μανόμετρο κατάθλιψης και στο μανόμετρο αναρρόφησης, $\frac{v_{\kappa}^2 - v_{\alpha}^2}{2g}$ το ύψος της ταχύτητας που παράγεται από την αντλία.

Η εξίσωση (E-11), για $z_{\kappa} - z_{\alpha} \approx 0$ και $v_{\alpha} \approx v_{\kappa}$ γράφεται:

$$h_p = \frac{P_{\kappa} - P_{\alpha}}{\gamma} \quad (\text{E-12})$$

ή

$$h_p = h_{\kappa} - h_{\alpha} \quad (\text{E-13})$$

όπου, h_{κ} το ύψος κατάθλιψης και h_{α} το ύψος αναρρόφησης.

Αξονική ισχύς, P_s , είναι η ισχύς που μεταβιβάζεται στον άξονα της αντλίας από τον κινητήρα και υπολογίζεται από την εξίσωση:

$$P_s = V \cdot I \quad (\text{volt} \cdot \text{ampere} = \text{watt}) \quad (\text{E-14})$$

όπου, V η τάση και I η ένταση του ρεύματος.

Υδραυλική ισχύς, P_w , είναι ισχύς που μεταβιβάζεται, τελικώς στο διακινούμενο υγρό από την αντλία. Η ισχύς, P_w , υπολογίζεται από την εξίσωση:

$$P_w = \rho \cdot g \cdot V \cdot h_p \left(\frac{\text{Kg} \cdot \text{m}}{\text{m}^3 \cdot \text{s}^2} \cdot \frac{\text{m}^3}{\text{s}} \cdot \text{m} = \frac{\text{Kg} \cdot \text{m}}{\text{s}^2} \cdot \frac{\text{m}}{\text{s}} = \frac{\text{N} \cdot \text{m}}{\text{s}} = \frac{\text{J}}{\text{s}} = \text{W} \right) \quad (\text{E-15})$$

όπου, ρ η πυκνότητα του ρευστού, g η επιτάχυνση της βαρύτητας, V η ογκομετρική παροχή και h_p το ολικό μηχανικό ύψος.

Βαθμός απόδοσης, η_p , μιας αντλίας ορίζεται ο λόγος της υδραυλικής ισχύος, P_w , προς την αξονική ισχύ, P_s , της αντλίας.

$$\eta_p = \frac{P_w}{P_s} \quad \text{ή} \quad \% \eta_p = \frac{P_w}{P_s} \cdot 100 \quad (\text{E-16})$$

Ο βαθμός απόδοσης των δυναμικών αντλιών κυμαίνεται συνήθως μεταξύ 60 και 80%.

Αριθμός στροφών, N , της περρωτής εξαρτάται από το είδος και τον τρόπο σύνδεσης της κινητήριας μηχανής με τον άξονα της αντλίας. Η ταχύτητα περιστροφής της περρωτής εκφράζεται συνήθως σε στροφές ανά λεπτό (στροφ./min). Στην πράξη, χρησιμοποιούνται κυρίως διπλοίκοι και τριπλοίκοι κινητήρες, οι οποίοι όταν τροφοδοτούνται με εναλλασσόμενο ρεύμα συχνότητας 50 Hz περιστρέφονται με ταχύτητα 2900 – 1450 στροφ./min, αντίστοιχα.

• ΧΑΡΑΚΤΗΡΙΣΤΙΚΕΣ ΚΑΜΠΙΝΔΕΣ ΦΥΤΟΚΕΝΤΡΗΣ ΑΝΤΛΙΑΣ

Κάθε αντλία κατασκευάζεται για να παρέχει ορισμένη παροχή, V , και ορισμένο ολικό μηχανικό ύψος, h_p , όταν λειτουργεί με το μέγιστο βαθμό απόδοσης ($\eta_p = \eta_{\text{max}}$), σε δεδομένο αριθμό στροφών, N , της περρωτής. Όμως, όταν η αντλία εγκατασταθεί σε κάποιο αντλητικό σύστημα δε θα λειτουργεί απαραίτητα στις συνθήκες για τις οποίες έχει κατασκευαστεί. Επομένως για την εγκατάσταση μιας αντλίας, εκτός από τους παραμέτρους V , h_p και N , πρέπει να είναι γνωστή και η απόδοση της αντλίας όταν οι συνθήκες λειτουργίας της μεταβάλλονται.

Ο καθορισμός των υδραυλικών χαρακτηριστικών των αντλιών γίνεται πειραματικά και τα σχετικά αποτελέσματα δίνονται συνήθως σε μορφή διαγραμμάτων. Τα διαγράμματα αυτά σχεδόν πάντοτε χαράσσονται για σταθερό αριθμό στροφών, N , του άξονα της αντλίας. Η βασική ανεξάρτητη

μεταβλητή είναι η πραγματική παροχή V , η τιμή της οποίας μεταβάλλεται, κατά βούληση, με τη ρύθμιση της βαλβίδας εκροής του υγρού από την αντλία. Ως εξαρτημένες μεταβλητές λαμβάνονται το ολικό μανομετρικό ύψος, h_p , η αξονική ισχύς, P , και ο ολικός βαθμιαίος απόδοσης, η , της αντλίας. Με τον τρόπο αυτό καθορίζονται τρεις παραματρικές καμπύλες:

- Η καμπύλη Ολικού Μανομετρικού Ύψους - Παροχής [$h_p = f(V)$]
- Η καμπύλη Αξονικής Ισχύος - Παροχής [$P = f(V)$]
- Η καμπύλη Βαθμού Απόδοσης - Παροχής [$\eta = f(V)$]

Οι καμπύλες αυτές ονομάζονται χαρακτηριστικές καμπύλες της αντλίας. Η μορφή των χαρακτηριστικών καμπύλων μιας φυγόκεντρης αντλίας εξαρτάται από τα κατασκευαστικά χαρακτηριστικά (όπως το γεωμετρικό σχήμα και το μέγεθος

Σχ. Ε-4 Χαρακτηριστική Καμπύλη (Ολικού Μανομετρικού Ύψους - Παροχής)

των περιγώνων και του κελύφους) και της ταχύτητας περιστροφής του άξονά τους. Επίσης σημαντική είναι η επίδραση του ιξώδους του διακινούμενου υγρού.

- Χαρακτηριστική Καμπύλη Ολ. Μαν. Ύψους - Παροχής, $h_p = f(V)$

Η καμπύλη $h_p = f(V)$ είναι η πιο σημαντική από τις τρεις χαρακτηριστικές καμπύλες λειτουργίας μιας αντλίας (βλ. Σχ. Ε-4 και Σχ. Ε-6). Το ολικό μανομετρικό ύψος που αναπτύσσει η αντλία για $V = 0$ δηλαδή, με τελείως κλειστή τη βαλβίδα εκροής του υγρού από την αντλία, είναι μέγιστο ($h_p = h_0 = h_{max}$) και, με την αύξηση της παροχής, γίνεται μικρότερο. Όταν η αντλία παρέχει τη μέγιστη δυνατή παροχή, V_{max} , για τη δεδομένη ταχύτητα περιστροφής, το μανομετρικό ύψος της είναι μηδέν.

Στο Σχ. Ε-5 φαίνεται η επίδραση της ταχύτητας περιστροφής, του μεγέθους της πτερωτής και του ιξώδους του διακινούμενου υγρού στη μορφή της χαρακτηριστικής καμπύλης ολικού μανομετρικού ύψους - παροχής των φυγόκεντρων αντλιών. Παρατηρούμε ότι όταν ο βαθμιαίος στροφών της αντλίας, N , αυξάνεται η καμπύλη $h_p = f(V)$ διασπείρει την ίδια μορφή, αλλά η ίδια μετατοπίζεται προς τα επάνω και δεξιά (βλ. Σχ. Ε-5α). Δηλαδή, για δεδομένη παροχή, η αντλία αναπτύσσει μεγαλύτερο ολικό μανομετρικό ύψος.

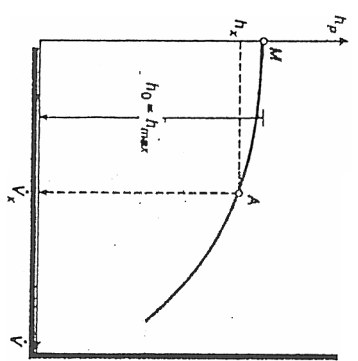

Ποιοτικά την ίδια επίδραση έχει και αύξηση της διαμέτρου, D , της πτερωτής (βλ. Σχ. Ε-5β). Με την αύξηση του ιξώδους του διακινούμενου υγρού, η χαρακτηριστική καμπύλη της αντλίας μετατοπίζεται προς τα κάτω και αριστερά (βλ. Σχ. Ε-5γ). Όταν το αντλούμενο υγρό έχει πολύ μεγάλο ιξώδες επειδή η απόδοση της αντλίας μειώνεται δραματικά συνιστάται η χρησιμοποίηση αντλιών θετικής εκτόπισης.

Σχ. Ε-5 Επίδραση (α) της Ταχύτητας Περιστροφής, (β) του Μεγέθους της Πτερωτής και (γ) του Ιξώδους του Διακινούμενου Υγρού στην Καμπύλη

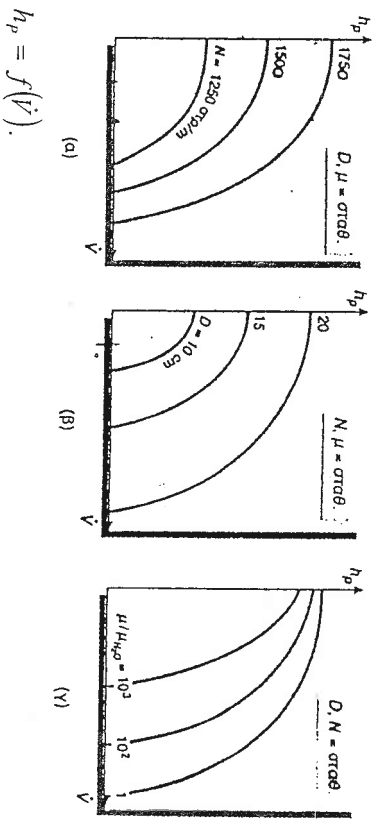

- Χαρακτηριστική Καμπύλη Αξονικής Ισχύος - Παροχής, $P_s = f(V)$

Σε μια φυγόκεντρη αντλία που λειτουργεί με σταθερή ταχύτητα, η αξονική ισχύς της αντλίας αυξάνεται με την αύξηση της παροχής (βλ. Σχ. E-6). Αν ο αριθμός στροφών της αντλίας αυξηθεί, η καμπύλη $P_p = f(V)$ μετατοπίζεται προς την περιοχή μεγαλύτερων τιμών αξονικής ισχύος. Το ίδιο ισχύει, αλλά σε πολύ μεγαλύτερο βαθμό, και με την αύξηση του ιξώδους του υγρού.

- Χαρακτηριστική Καμπύλη Βαθμού Απόδοσης-Παροχής, $h_p = f(V)$

Η καμπύλη $h_p = f(V)$ μιας φυγόκεντρης αντλίας (βλ. Σχ. E-6) διέρχεται από ένα μέγιστο το οποίο αντιστοιχεί σε παροχή ίση περίπου με το 60% της μέγιστης δυνατής παροχής (δηλαδή $(V \approx 0,60V_{max})$). Ο βαθμός απόδοσης της αντλίας είναι μηδέν στην αρχή (όταν δεν υπάρχει ροή) και στη V_{max} (όταν δεν αναπτύσσεται μανομετρικό ύψος).

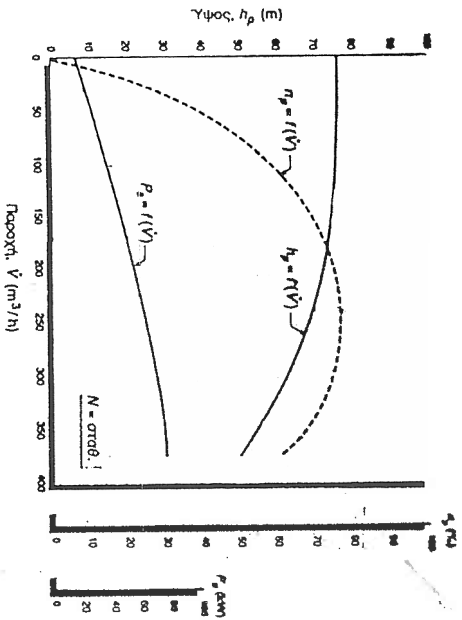

Σχ. E-6 Τυπικές Χαρακτηριστικές Καμπύλες Φυγόκεντρης Αντλίας

• ΣΗΜΕΙΟ ΛΕΙΤΟΥΡΓΙΑΣ

Η αντλία μπορεί να λειτουργήσει σε οποιοδήποτε σημείο της χαρακτηριστικής καμπύλης $h_p = f(V)$. Όμως από οικονομική άποψη, προτιμάται το σημείο της καμπύλης που αντιστοιχεί στο μέγιστο βαθμό απόδοσης της αντλίας (υπό την προϋπόθεση η παροχή βρίσκεται μέσα στα επιθυμητά όρια).

Από φυσική άποψη, το άριστο σημείο λειτουργίας της αντλίας είναι εκείνο στο οποίο το ολικό μανομετρικό ύψος, h_p , που αναπτύσσει η αντλία είναι ακριβώς ίσο με το ολικό μανομετρικό ύψος, h_z , του αντίστοιχου συστήματος.

Αν σχεδιάσουμε σε κοινό διάγραμμα (βλ. Σχ. E-7) τη χαρακτηριστική καμπύλη Ολικού Μανομετρικού Ύψους - Παροχής της αντλίας, $h_p = f(V)$, και τη χαρακτηριστική καμπύλη του αντλητικού συστήματος, $h_z = f(V)$, το σημείο τομής τους προσδιορίζει το σημείο λειτουργίας στο οποίο η αντλία προσαρμόζεται αυτόματα. Υπενθυμίζεται ότι χαρακτηριστική καμπύλη συστήματος για ένα σύστημα άντλησης στο οποίο η δεξαμενή αναρρόφησης και η δεξαμενή αποθήκευσης είναι ανοιχτές στην ατμόσφαιρα και η στάθμη του υγρού σε αυτές είναι σταθερή, ονομάζεται η καμπύλη δευτέρου βαθμού $h_z = f(V)$ (βλ. Σχ. E-3).

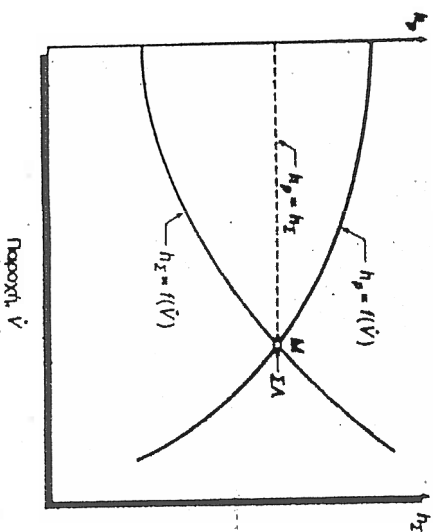

Σχ. E-7 Προσδιορισμός του Σημείου Λειτουργίας (ΣΑ) Φυγόκεντρης Αντλίας

E.1.4 Διαδικασία Άσκησης

- Τίθεται σε λειτουργία ο ηλεκτροκινητήρας της φυγόκεντρης αντλίας.
- Ανοίγεται πρώτα ο διακόπτης αναρρόφησης και μετά ο διακόπτης κατάβληψης, εντάδως.
- Στον πίνακα ελέγχου ρυθμίζονται οι στροφές της αντλίας στις 2900.

ΠΙΝΑΚΑΣ 1

- Αναμεινώνται: (α) οι ενδείξεις από τα δύο μανόμετρα που βρίσκονται αμέσως πριν και μετά την αντλία, ένα στον αγωγό αναρρόφησης (το μανόμετρο αυτό μετράει ύψος υποπίεσης) και ένα στον αγωγό κατάθλιψης και (β) οι ενδείξεις του βολτομέτρου και αμπερομέτρου που βρίσκονται στον πίνακα ελέγχου.
- Υπολογίζεται το ολικό στατικό ύψος του συστήματος αντήλησης, H_F .
- Η ογκομετρική παροχή της αντλίας βρίσκεται από το ροόμετρο σε m^3/h .
- Οι παραπάνω λειτουργίες επαναλαμβάνονται μερικές ακόμη φορές, κάθε φορά στραγγαλίζοντας λίγο περισσότερο τη ροή, κλείνοντας δηλαδή το διακόπτη στον αγωγό κατάθλιψης.

Ε.1-5 Παρουσίαση Μετρήσεων και Αποτελεσμάτων

1. Από τις μετρήσεις να συμπληρωθεί ο Πίνακας Μετρήσεων.
2. Να σχηματιστούν οι γραφικές παραστάσεις:
 - (α) Ολικού Μανομετρικού Ύψους - Παροχής $[h_p = f(\dot{V})]$
 - (β) Αξονικής Ισχύος - Παροχής $[P_s = f(\dot{V})]$
 - (γ) Βαθμού Απόδοσης - Παροχής $[h_p = f(\dot{V})]$
3. Να σχηματιστούν οι γραφικές παραστάσεις όλες μαζί σε ίδιο γράφημα.
4. Να αξιολογηθούν τα αποτελέσματα των γραφικών παραστάσεων της παραγράφου 2 και 3 και να δικαιολογηθούν οι υπέρχουσες ιδιομορφίες ή και σοβαρές αποκλίσεις (εάν υπάρχουν) από αντίστοιχα αναμενόμενα μεγέθη.
5. Να εκτιμηθεί το άριστο σημείο λειτουργίας της αντλίας όταν οι ολικές απώλειες ενέργειας της ροής θεωρηθούν αμελητέες.

Ε.2-3 Διαδικασία Άσκησης

- Τίθεται σε λειτουργία οι ηλεκτροκινητήρες των φυγόκεντρων αντλιών και ανοίγουμε ή κλείνουμε τους κατάλληλους διακόπτες προκειμένου να γίνει δυνατή η παράλληλη ή σε σειρά σύνδεση των δύο αντλιών.
- Ανοίγεται πρώτα ο διακόπτης αναρρόφησης και μετά ο διακόπτης κατάθλιψης του συστήματος των δύο αντλιών, εντελώς.
- Στον πίνακα ελέγχου ρυθμίζονται οι στροφές της κάθε αντλίας στις 2900.
- Λαμβάνονται: (α) οι ενδείξεις από το μανόμετρο αναρρόφησης και το μανόμετρο κατάθλιψης του συστήματος και (β) οι ενδείξεις του βολτομέτρου και αμπερομέτρου και για τις δύο αντλίες που βρίσκονται στον πίνακα ελέγχου.
- Η ογκομετρική παροχή του συστήματος βρίσκεται από το ροόμετρο σε m^3/h .
- Οι παραπάνω λειτουργίες επαναλαμβάνονται μερικές ακόμη φορές, κάθε φορά στραγγίζοντας λίγο περισσότερο τη ροή, κλείνοντας δηλαδή το διακόπτη στον αγωγό κατάθλιψης του συστήματος.

Ε.2-4 Παρουσίαση Μετρήσεων και Αποτελεσμάτων

1. Από τις μετρήσεις να συμπληρωθεί ο Πίνακας Μετρήσεων.
2. Να σχηματιστούν, τόσο στην περίπτωση της σε σειρά σύνδεσης όσο και στην περίπτωση της σε σειρά σύνδεσης, οι γραφικές παραστάσεις:
 - (α) Ολικού Μανομετρικού Ύψους - Παροχής $[h_p = f(V)]$
 - (β) Αξονικής Ισχύος - Παροχής $[P_p = f(V)]$
 - (γ) Βαθμού Απόδοσης - Παροχής $[h_p = f(V)]$
3. Να σχηματιστούν οι γραφικές παραστάσεις όλες μαζί στο ίδιο γράφημα.
4. Να αξιολογηθούν οι γραφικές παραστάσεις της παραγράφου 2 και 3 και να συγκριθούν με τα αντίστοιχες γραφικές παραστάσεις της πρώτης Εργαστηριακής Άσκησης.
5. Να συγκριθεί η γραφική παράσταση $[h_p = f(V)]$ της σε σειρά σύνδεσης με την αντίστοιχη γραφική παράσταση της παράλληλης σύνδεσης.

ΠΙΝΑΚΑΣ ΜΕΤΡΗΣΕΩΝ

A/A	V (m^3/h)	P_k (bar)	P_a (bar)	$V_{gvt.1}$ (Volt)	$V_{gvt.2}$ (Volt)	$I_{gvt.1}$ (Amp)	$I_{gvt.2}$ (Amp)	h_k (m)	h_a (m)	h_p (m)	P_w (Watt)	P_s (Watt)	% η_p
1													
2													
3													
4													
5													
6													
7													
8													
9													
10													
11													
12													

Αριθμός Στροφών =

όρος Σύβερης =

Βιβλιογραφία

1. Παπαϊωάννου, Α., Μηχανική των Ρευστών, Τόμος Ι, Αθήνα, 1998.
2. Παπαϊωάννου, Α., Μηχανική των Ρευστών, Τόμος ΙΙ, Αθήνα, 1998.
3. Ζογκίτσας, Ν., Σημειώσεις Μηχανικής Τροφίμων ΙΙΙ, ΤΕΙ Αθήνας 1997.
4. Αθανασιάδη, Ν., Μηχανική Ρευστών, Εκδόσεις Σχισμών, Αθήνα, 1989.
5. Κορωνάκη, Π., Εργαστηριακή Ρευστομηχανική Ι, Εκδόσεις Ιων, Αθήνα, 1995.